

SLOVENSKÝ NÁRODOPIŠ

4

XII



VYDAVATEĽSTVO
SLOVENSKEJ AKADEMIE VIED
BRATISLAVA 1964

V prezentovanom čísle Slovenského národopisu sú online sprístupnené iba publikácie pracovníkov Ústavu etnológie SAV (v obsahu farebne odlišené).

Ostatné práce, na ktoré ÚEt SAV nemá licenčné zmluvy, sú vynechané.

Slovenský národopis je evidovaný v nasledujúcich databázach

www.ebsco.com

www.cejsh.icm.edu.pl

www.cceol.de

www.mla.org

www.ulrichsweb.com

www.willingspress.com

Impaktovaná databáza European Science Foundation (ESF)
European Reference Index for the Humanities (ERIH): www.esf.org

BANÍCKE SÍDLISKO V LEHOTE POD VTÁČNIKOM (OKRES PRIEVIDZA)

BERGBAUSIEDLUNG IN DEN DORF LEHOTA POD VTÁČNIKOM (BEZIRK PRIEVIDZA)

JÁN MJARTAN

Národopisný ústav SAV Bratislava

V rámci industrializácie Slovenska po r. 1945 nastáva nebhývalý rozvoj aj hnedouhoľných a lignitových baní v Novákoch, okres Prievidza. Zveľaďujú sa staršie kutištia a otvárajú sa nové, takže v päťdesiatych rokoch, po reorganizácii, sú v Novákoch tieto banské závody: Baňa mládeže, baňa Mier a baňa Lehota. Novšie bane otvorili mimo nováckeho areálu, a to hnedouhoľné bane v obciach Sebedražie a Cígeľ; okrem spomenutých je tu ďalej veľkobaňa Handlová ako najstarší hnedouhoľný banícky závod na hornej Nitre. Pretože okrem baní zakladajú sa tu viaceré priemyslové podniky, v baniach a v priemysle je zamestnaných do 20 000 obyvateľov tohto okresu, čiže vyše polovice dospelého obyvateľstva, z čoho väčšinu predstavujú baníci. Z toho vyplýva celý rad veľmi významných a zaujímavých otázok, z ktorých nás zaujíma predovšetkým veľký vzrast priemyslového a baníckeho robotníctva, a tým aj vznikanie a narastanie novej robotníckej kultúry v tejto v minulosti prevažne roľníckej oblasti.

Časť obyvateľstva okresu zostáva ďalej zamestnaná v poľnohospodárstve, na štátnych majetkoch, v jednotných roľníckych družstvách a ako samostatne hospodáriaci roľníci, preto okres nestačí kryť potrebu pracovných síl do baní a priemyslu. Musel sa organizovať centrálné riadený nábor pracovných síl krajskými národnými výbormi na Slovensku a okrem toho zamestnali aj viac repatriantov z Rumunska a Maďarska. Pre ubytovanie robotníkov, ktorí sa sem prisťahovali z iných oblastí a zo zahraničia, bolo treba vybudovať viac objektov. Takto vznikli rozsiahle sídliská v Novákoch a Prievidzi, rozšírila sa banícka „kolónia“ v Handlovej a postavilo sa množstvo individuálnych robotníckych domov vo všetkých dedinách na širšom okolí. V etnografickom výskume okrem iných aktuálnou sa teda stala aj otázka bývania a bytovej kultúry robotníkov a baníkov. Tento príspevok zaoberá sa bývaním v baníckom sídlisku v obci Lehota pod Vtáčnikom, ktoré leží východojuhovýchodne od Novák v blízkosti bane Lehota. Toto sídlisko ako predmet výskumu bývania baníkov je pozoruhodné z viacerých hľadísk.

Ponajprv preto, že obytné jednotky v tomto sídlisku nestavali si obyvatelia bytov sami podľa svojich zvyklostí, či technických schopností a vkusu. Sídlisko dala postaviť banská správa, aby mohla ubytovať novozamestnané pracovné sily. Pokiaľ teda ide o voľbu stavebného materiálu, o stavebnú technológiu, o pôdorysné dispozície domcov a celej sídelnej jednotky, nemožno hovoriť o ľudovom staviteľstve v klasickom zmysle slova. Pôjde teda o vnútorné za-

riadenie bytov, o bytový interiér, o využívanie bytových priestorov a vedľajších objektov bytového príslušenstva, o ich technické vybavenie, o údržbu a krásenie bytu a, krátko, o bývanie a bytovú kultúru baníkov na tomto sídlisku.

Sídlisko tvorí prechod medzi individuálnymi stavbami na dedinách a medzi sídliskami s viacpodlažnými a viacbytovými stavbami. Postavené je síce podľa jednotného plánu a jedným podnikom, no z malých rodinných domčekov s oddeleným dvorom a záhradou, ako je obvyklé pri individuálnej dedinskej výstavbe. Prevažnú časť, 92 domčekov, tvoria typizované stavby. Sú to jednoizbové byty v typových domčekoch T 40-E, ktorých projekt bol schválený vyhláškou Ministerstva techniky zo dňa 20. októbra 1949, č. 1119, aké sa v päťdesiatych rokoch stavali aj pri iných priemyslových objektoch. Okrem nich postavili tu 26 domov dvojbytových s dvojizbovými bytmi. Tieto stavby sú atypické. Urbanisticky ide o radovú zástavbu, podobnú dedinským ulicovým sídliskám. Výstavba sa začala r. 1949 a dokončila sa r. 1952. Územnou organizáciou administratívne sídlisko patrí do strediskovej obce Lehota pod Vtáčnikom. Domy sídliska sú číslované v rámci tejto dediny; od popisného čísla 311/a po číslo 323/b sú dvojizbové byty a od čísla 324 po č. 415 spomenuté typové domce s jednoizbovými bytmi.

Všeobecne možno konštatovať, že výstavba tohto banického sídliska sa nevydarila. Neurobil sa náležitý prieskum stavebného terénu a až dodatočne sa zistilo, že pôda je vodonosná a bez primeranej predbežnej úpravy nesúca na stavenisko. Potrebná izolácia sa nevykonala, takže pivničné miestnosti sú zatečené spodnou vodou a vôbec ich nemožno používať. V celej kolónii je elektrické osvetlenie aj s prípojkami do bytov a v každom dome je osobitný elektromer. Sídlisko je zapojené na skupinový vodovod, vodovodné prípojky do bytov zavedené neboli, ale na voľných priestranstvách sú postavené verejné studne, pumpy. Voda je nezávadná. Kanalizácia sa spravila, ale zase bez domových prípojov. Spočiatku neboli vybudované ani ulice ani chodníky. Len teraz, v posledných rokoch sa ulice štrkujú a valcujú. Ani plánovaná výsadba stromoradií sa neuskutočnila. Ďalším nedostatkom je, že na sídlisku neboli postavené verejné budovy pre základné služby obyvateľstvu. V jednom domci (typizovanom) je predajňa mäsa a údenín a vo väčšej drevenej budove je predajňa ovocia, zeleniny a potravín. Obyvatelia sa sťažujú, že verejnej pracovne niet ani tu v kolónii ani v susedných obciach, ba ani v domoch niet ani pracovne ani kúpeľne. A pretože ani z Prievidze ani z Novák komunálne služby sem nechodia (záznam z r. 1960), obyvatelia sídliska musia prať v kuchyni alebo v lete na dvore. Očistné kúpele nie sú v celom obvode nováckych baní. Najbližšie sú v Čaľmovej (prírodné termálne) a v Bojniciach (termálne liečivé). Pri jednotlivých baniach sú, pravda, umyvárne s teplou vodou, ktoré používajú baníci po skončení smeny; rodinní príslušníci baníkov ich nepoužívajú. Chýba letné kúpalisko. Teraz sa kúpu v potoku pri bani Lehota, to je však kúpalisko nevhodné. Pôvodne boli v sídlisku postavené na voľnom priestranstve dve pece na pečenie chleba. Zváľali ich asi pred dvoma rokmi, pretože už neboli potrebné. Chlieb teraz všetci kupujú a koláče si pečú doma.

Pôvod obyvateľov sídliska je dosť pestrý. Ponajprv sú tu baníci z dedín Prievidzského okresu a ďalej takmer zo všetkých oblastí Slovenska. Udávajú sa: juhoslovenské obce na Žitnom ostrove, Záhorie, okolie Bratislavy, Sládkovičova a Piešťan. Ďalej Zvolen, Detva, Fiľakovo, Martin, Poprad, Kežmarok, Bardejov, Sabinov, Čierna nad Tisou atď. Osobitne treba pripomenúť, že medzi domácimi baníkmi sídliska bolo aj viac rodín maďarskej národnosti zo Žitného ostrova (okresy Nové Zámky, Komárno) a boli tu aj dve rodiny cigánske. Tieto údaje sú len globálne a zaznačené podľa výpovedí miestnych informátorov, keďže podrobnej štatistiky niet nateraz naporúdzi.

Z repatriantov zo zahraničia najviac bolo Slovákov z Rumunska. Pristáhovali sa po r. 1945 a pochádzajú zo slovenskej etnickej enklávy v Sedmohradsku (Transylvánie), z kraja Crisana, z okresov Aleșd a Simleu. Z dedín udávajú: Huta Voivozi (po slovensky Stará Huta), Sinteș (Nová Huta), Valea Târnei (Židáreň), Valea Ungurului (Gemelčička) a Sacalasu Nou (Šaštelek). Chlapi zo slovenských dedín tejto oblasti sú známi v celom Rumunsku ako zruční odborníci v drevárstve. Pracujú stále v horách, teraz už aj vo vzdialenejších oblastiach od svojich dedín. Zatiaľ doma ženy vykonávajú všetky práce spojené s poľnohospodárstvom a chovom dobytká. Možno teda predpokladať, že v tejto skupine sa robotnícka tradícia zachovala. Tým skôr, že ich predkovia sa vysťahovali zo Slovenska ako drevorubači a ako robotníci do sklárskych hút. Podľa informátora J. M. (63 r.), tiež rumunského repatrianta a teraz obyvateľa na sídlisku, č. p. 399, slovenskí repatrianti z Rumunska tvoria jadro obyvateľstva tejto „kolónie“, sú vlastne jej zakladateľmi, lebo prišli sem prví, už r. 1951, keď sa výstavba sídliska dokončievala. Vtedy prišlo sem 53 rodín, ktoré boli pôvodne usídlené na poľnohospodárskych usadlostiach v českom pohraničí, na severnej Morave a na Slovensku, napospol na konfiškátoch po vysídlených Nemcoch. Keď novácke bane robili nábor pracovníkov, prihlásili sa sem. Niektorí kvôli bytom, iní pre vyhliadky na lepší zárobok v baniach a niektorí odišli z poľnohospodárstva, keď sa začali zakladať JRD. Baňu Lehota podľa tohto informátora otvárali slovenskí repatrianti z Rumunska. Spomenul rodiny: Bandíkovcov, Blahutíkovcov, Kolečákovcov, Koreníkovcov, Koryťákovcov, Kubaľákovcov, Kutľákovcov, Ondrašíkovcov, Pindákovcov, Račákovcov, Rybárovcov, Slovákovcov, Václavíkovcov, Žifčákovcov atď. Všetci podpísali najprv brigádu na dva roky a po uplynutí tejto doby mnohí tu zostali natrvalo ako baníci, no iní odišli hneď po skončení brigády a niektorí neskôr. Odchádzali do priemyselných podnikov (do Hlohovca, Bratislavy, Trnavy) a niektorí aj do poľnohospodárstva na štátne majetky.

Ďalej sa tu vystriedalo viac repatriantských rodín z Maďarska. Jednak to boli roľnícke rodiny z Békéšskej stolice, ale aj baníci z okolia Tatabánye v Zadunajsku. A napokon bolo tu aj zopár repatriantských rodín z Bulharska.

Za týchto okolností proces vytvárania jednoliatej robotníckej triedy na tomto sídlisku bol veľmi ťažký a zdĺhavý. Zišli sa sem ľudia ponajprv z rôznych končín Slovenska a potom aj zo zahraničia. Títo prišli z odlišných životných okolností a vôbec nepoznali pomery na Slovensku. Veď napr. repatrianti z Rumunska

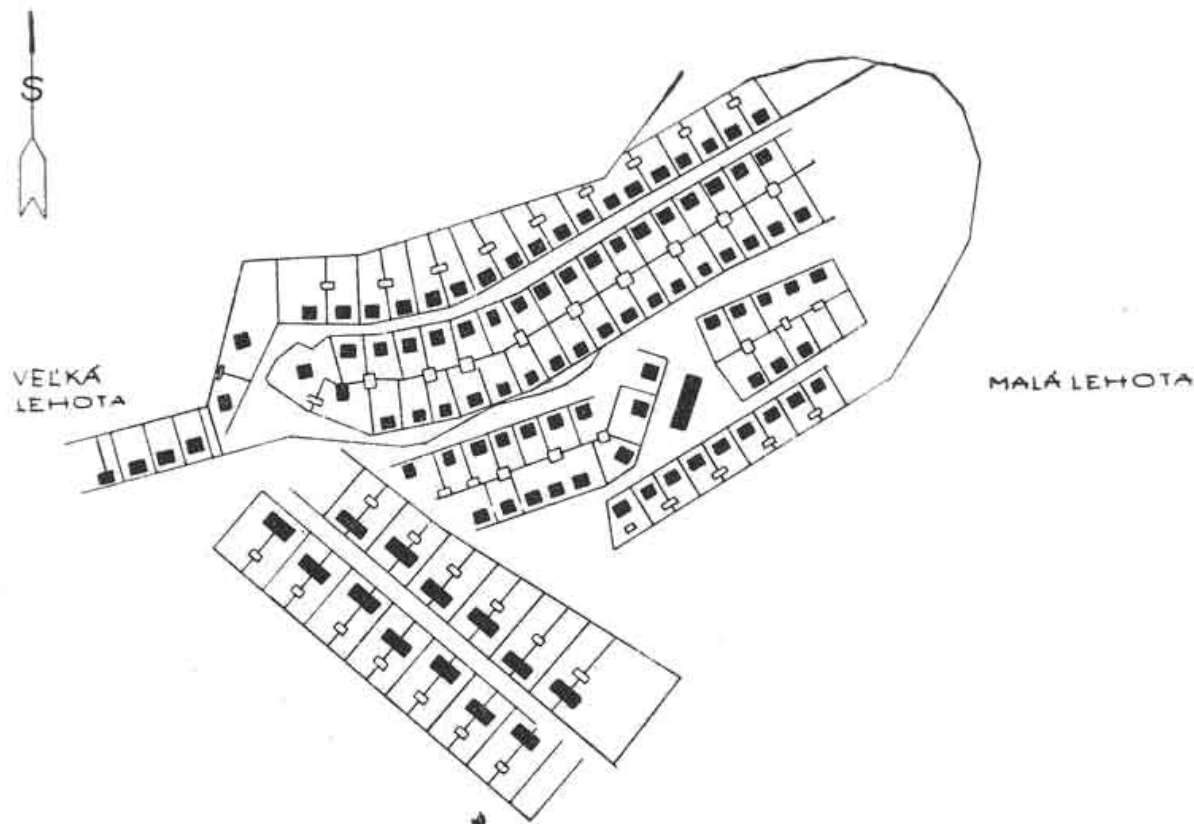

Obr. 1. Situačný plán banického sídliska v Lehote pod Vtáčnikom.

nikdy predtým na Slovensku neboli a vôbec nepoznali svoju pôvodnú vlasť, z ktorej sa prisťahovali ich predkovia približne pred dvoma storočiami. Nezachovala sa ani tradícia, z ktorých končín Slovenska pochádzajú. Rôznorodosť zvyšovali aj rozličné zamestnania, z ktorých prišli do baníctva. Vedľa lesných robotníkov boli tu robotníci z priemyslu, z poľnohospodárstva, príležitostní robotníci, ale aj bývalí samostatní roľníci a remeselníci. Starí baníci z povolania tvorili len nepatrnú menšinu. Boli tu ďalej ľudia viacerých národností a náboženských vyznaní, čo zo začiatku tiež zavážilo. V sídlisku sa teda zišli ľudia rôznych náhľadov a návykov, rôznych mravov a najmä veľmi rozmanitej kultúrnej úrovne. Preto zo začiatku bolo tu dosť nedorozumení a trení medzi nimi navzájom a celkový antagonizmus medzi obyvateľmi sídliska a obyvateľmi susedných dedín Veľkej Lehoty a Malej Lehoty, ktorí nových osadníkov pokladali za cudzích prišielcov a neprijímali ich do dedinskej pospolitosti. Z týchto príčin v prvých rokoch bola na sídlisku veľká fluktuácia obyvateľov, čo pôsobilo tiež retardačne na konsolidáciu pomerov. Jedni odchádzali do moderných baníckych sídlisk v Prievidzi alebo v Novákoch, iní do dedín, kde si postavili rodinné domčeky a iní zase vracali sa do poľnohospodárstva alebo odchádzali do priemyselných podnikov. Ďalší informátor L. D., 54 ročný banícky dôchodec (č. p. 381), napr. udáva, že boli tu aj rodiny, čo dva razy boli v Prievidzi a dva razy tu, alebo aj také rodiny, čo sa tu sťahovali z bytu do bytu; keď si jeden byt zanedbali, nasťahovali sa do druhého. Jednako začal sa aj tu, i keď pozvoľna a ťažko, konsolidačný proces, aj pokiaľ ide o spoločenský život, aj o kultúru bývania, na čo kladne vplývalo najmä spoločné pracovisko a tiež spoločná práca v baniach.



Obr. 2. Ulica s jednobytovými domčekmi. Autorom fotografií v článku je J. Mjartan.

Medzníkom vo vývine bytovej kultúry baníkov žijúcich v tomto sídlisku bol rok 1961, keď sa banská správa rozhodla nielen neuskutočniť ďalšiu a už zaplánovanú rozsiahlejšiu výstavbu tohto sídliska, ale aj doterajšie sídlisko ako banský podnik zlikvidovať odpredajom domcov jednotlivým záujemcom. Stalo sa tak najmä z dôvodov, že doterajšie byty tu postavené tak ich obyvatelia ako aj úradné orgány a odborníci kvalifikovali ako nevyhovujúce a vonkoncom neprimerané terajšej socialistickej bytovej kultúre. Bol to akýsi kompromis medzi dedinou a predmestským robotníckym sídliskom, lenže bez dostatočnej inžinierskej vybavenosti. Riešenie bolo nedomyslené, polovičaté a nie na patričnej úrovni; skôr len akoby nachytro vybudované provizórium. Ostatne o tom svedčia aj ocenenia týchto domčekov, vykonané právnym oddelením baní. Ocenenie sa robilo o každom dome osobitne, keď ich baňa predávala jednotlivým individuálnym záujemcom. Vcelku sú tieto ocenenia rovnaké, odlišnosti sú len v niektorých podrobnostiach, čo vyplývalo z nerovnakého stavu a údržby domčekov doterajšími obyvateľmi. Na ukážku podávame dve ocenenia, a to dvojizbového bytu a jednoizbového domčeka T 40-E.

1. Heraklitový domček 311/a

Má betónové základy 50 cm hrubé, 90 cm hlboké. Podstavec je taktiež betónový. Domček má drevenú kostru obitú heraklitom, ktorý je omietnutý zvonka brizolitom, znútra vápennou omietkou. Vnútri je predsieň, kúpeľňa nezariadená, takisto záchod, komora. Tieto miestnosti majú betónovú podlahu. Kuchyňa, izba a väčšia izba majú palubovú podlahu. Do domu je zavedený elektrický prúd, vodovod nie a nie je zavedená ani kanalizácia. Stavba nie je podpivničená. Strop

je drevený, omietnutý. Krov je z klincovaných väzníkov, odebnený a pokrytý eternitom. Odpadové žľaby sú. Okná sú dvojité, systém Teschauerov, dvere náplňové, všetko s nátermi. Do bytu vedú betónové schody so železným zábradlím. Omietka podstavca je cementová, škrabaná.

Obostavaný priestor jednej bytovej jednotky:

prízemie: $8,00 \times 8,80 \times 3,00 = 211,20 \text{ m}^3$,

krov: $8,00 \times 8,80 \times 2,00 \times 0,50 \times 0,50 = 35,20 \text{ m}^3$,

spolu: $246,40 \text{ m}^3$.

2. Domček T 40-2

Je to malý rodinný domček, schválený vyhláškou Ministerstva techniky. Má rozmery $7,50 \times 7,34 \text{ m}$. Základy tohto domčka sú z betónu prekladaného kameňom. Murivo podstavca je taktiež z betónu (niektoré z tehál). Obvodové murivo je 38 cm hrubé, má vápennú striekanú fasádu omietku. Vnútorne omietky sú tiež vápenné. Do domu je zavedený elektrický prúd, vodovod nie. Vodu čerpajú obyvatelia z verejných studní umiestených na uliciach.

Vnútri sa byt delí na malú predsieň s betónovou podlahou a cementovým náterom, malú práčňu, ktorú t. č. nájomníci používajú ako kuchyňu. Tu je tiež betónová podlaha s cementovým náterom. Z predsieň je vchod do malej komory s podobnou podlahou.

Izba má palubovú podlahu, druhá izba (kuchyňa) má tiež palubovú podlahu. Vnútorne omietky sú hrubo urobené. Vchodové dvere sú žalúziové, ostatné drevo s bukasovou náplňou. Vplyvom vlhka na niektorých miestach sú už prerušené. Okná sú malé, systém Teschauerov.

Strop domčka je spojený s krovovou konštrukciou, ktorá je urobená väzníkovým spôsobom z 3 cm hrubých dosák. Odspodu sú strešné väzníky podbité, čo tvorí strop s rákosovaním. Navrehu je základ so škarobetonu, ktorý je omrznutý a drobí sa. Krov je pokrytý eternitom na latovanie. Plechárska práca nie je urobená, chýba aj vybavenie kúpeľne a záchodu.

Domček je postavený na teréne so značne vysokou spodnou vodou, je podmoknutý, čo dokazuje vlhkosť ničiaca podlahu.

Obostavaný priestor:

prízemie: $7,34 \times 7,50 \times 2,80$,

krov: $7,34 \times 7,50 \times 2,60 \times 0,50 \times 0,50$,

spolu: $189,92 \text{ m}^3$.

Dreváreň je vymurovaná z pálených tehál, 15 cm hrubých. Krovná konštrukcia je urobená jednoducho, na krokách. Pokrytá je vlnitým eternitom. Vchodové dvere sú tesárske.

Obostavaný priestor: $3,20 \times 3,70 \times (2,95 + +, 35) : 2 = 31,38 \text{ m}^3$.

Iný popis drevárne: je postavená z tehlového muriva, 15 cm hrubého. Vonkajšie omietky sú vápenné, zatreté. Okno malé, jednoduché.

Drevárne pri dvojizbových heraklitových bytoch sú drevené, urobené tesársky, „bez zvláštneho vybavenia“ a pokryté eternitom, sú však väčšie: $4,00 \times 4,00 \times 2,80 = 44,80 \text{ m}^3$.



Obr. 3. Pohľad na dvojbytové domčeky.

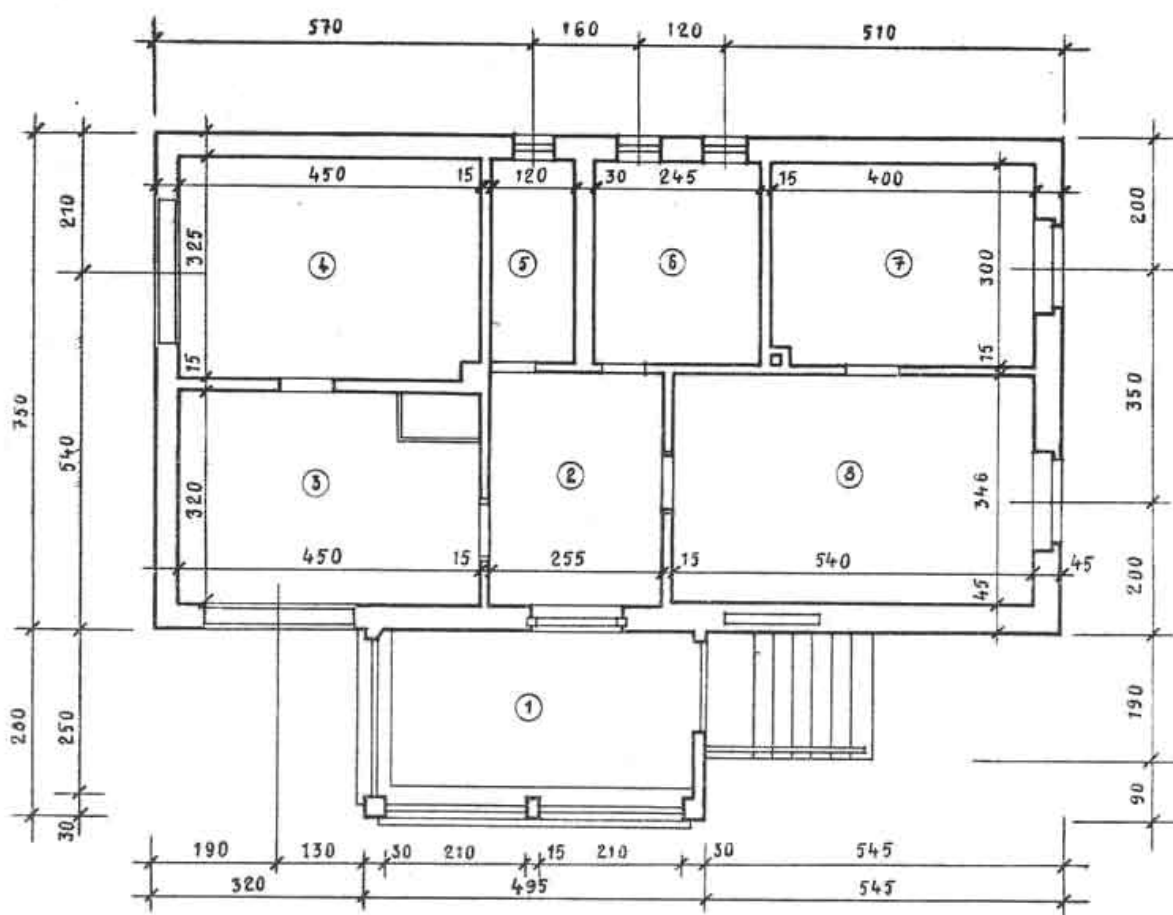

Obr. 4. Pôdorys prestavaného domu č. p. 367. 1 — veranda, 2 — predsieň, 3 — kuchyňa, 4 — spálňa rodičov, 5 — komora, 6 — kúpeľňa, 7 — spálňa detí, 8 — obývacia izba. Miestnosti č. 6, 7, a a polovica predsieni (2) tvoria pôvodný pôdorys jednoizbového domčeka (6 — komora, používaná väčšinou ako kuchyňa, 7 — izba — kuchyňa, používaná a zariadená ako izba).

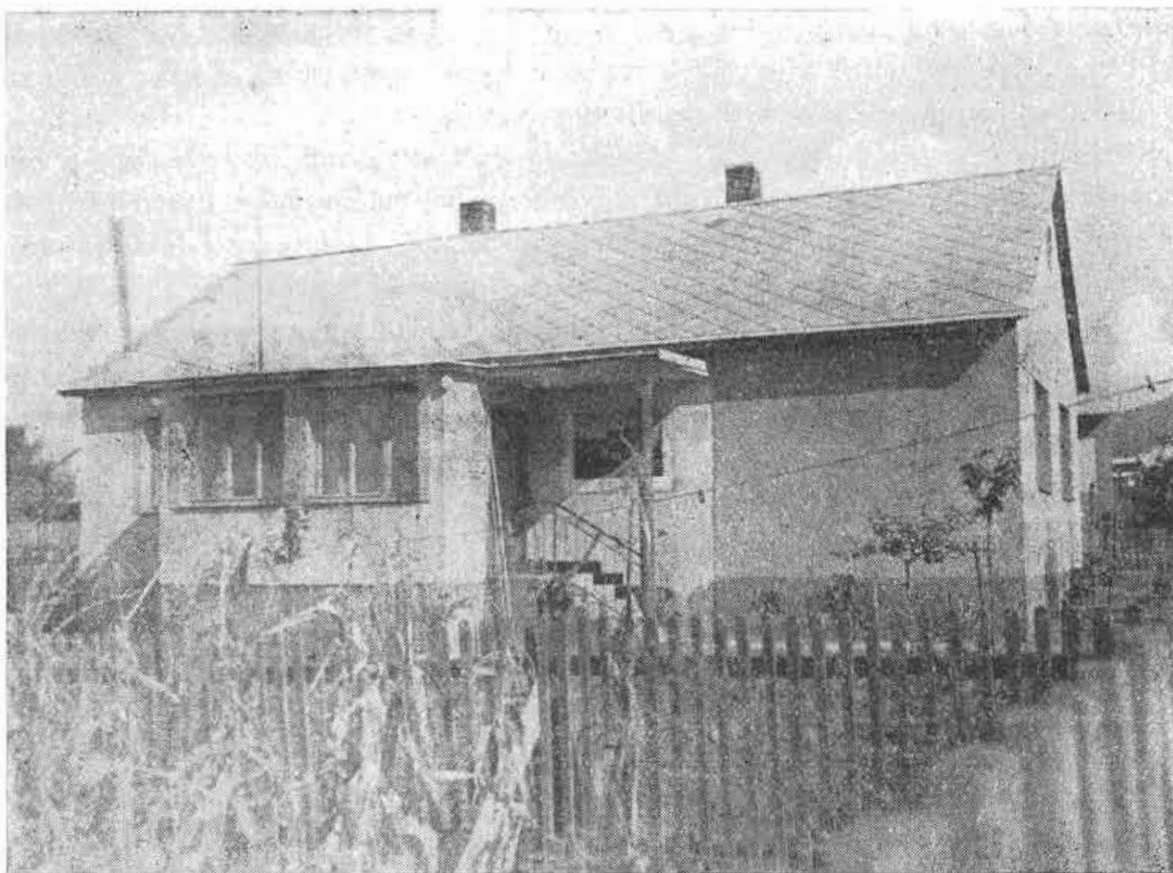

Obr. 5. Domec č. p. 367 po prestavbe.

Záchod je drevený, postavený nad žumpou, ktorá je vymurovaná z pálených tehál. Dno nie je vymurované.

Na konci každého takéhoto popisu je uvedené ocenenie domca (bytu), čiže jeho predajná cena. Malé domce odpredali v cene od 15 000 do 16 000 Kčs, dvojizbové byty za 20 000—24 000 Kčs. Kupujúcim poskytli aj úvery a výplatu na splátky.

Pri odpredaji domčekov nastala zas väčšia fluktuácia obyvateľov sídliska, ale zdá sa, posledná. Banská správa pri predaji uprednostňovala záujemcov z radov baníkov a obyvateľov domecov. Ukázalo sa však, že mnohí z obyvateľov nereflektovali na odkúpenie domčekov. Ponajprv preto, že im domčeky kvalitou, rozmermi a dispozíciami nevyhovovali. Nájomníci totiž dobre poznali všetky nedostatky a chyby a radšej sa odsťahovali do moderných a technicky dobre vybavených bytov na sídlisku v Prievidzi alebo v Novákoch. Okrem toho rozhodol tu aj psychologický moment. Baníci, ktorí sem prišli zo vzdialenejších oblastí, nesplynuli s týmto okolím natoľko, aby si tu zakúpili domy a usadili sa natrvalo. Pracovali v blízkych baniach, a tak byty v sídlisku im vyhovovali ako bývanie pri pracovisku, ale už vonkoncom nie ako vlastné a trvalé obydlia, ktoré by ich sem viazali. Okrem toho mnohí z nich vôbec nehodlali zadovážiť si vlastné domy či byty, už nemali pre takéto vlastníctvo náklonnosť, lepšie im vyhovovalo bývanie v nájomnom dome v mestskom sídlisku. No odišli aj takí, ktorí pomýšľali na stavbu domčekov. Postavili si ich však v obciach, ktoré im

lepšie vyhovovali (prípadne v dedinách, z ktorých prišli), ba už aj tu vedľa sídliska je postavených viac súkromných domcov, moderných a teraz módných štvorcov, ktorých väčšinu si postavili tiež baníci.

Pri tomto presune obyvateľov sídliska sa zistilo, že najviac reflektantov bolo z radov baníkov, ktorí pochádzajú z bližšieho okolia, najmä z bývalých dedín Veľká Lehota, Malá Lehota (dnes stredisková obec Lehota pod Vtáčnikom) a z Podhradia. Títo baníci zostali tu v domácom prostredí, v ktorom vyrástli a do ktorého sú pripútaní aj príbuzenskými zväzkami. Okrem nich zakúpili si domčeky aj baníci z neďalekých dedín (napr. z Koša, Cigľa) a zostali tu aj viacerí „cudzí“, ktorí pochádzajú zo vzdialenejších oblastí, kam sa už nehodlajú vrátiť a tu sa chcú natrvalo usídlieť. Pozoruhodné napokon je, že repatrianti z Rumunska, ktorí bývali v sídlisku v čase odpredaja domcov, zakúpili si ich tiež a zostávajú tu natrvalo.

Za takýchto okolností vznikol a vytváral sa banický kolektív obyvateľov v tomto menšom banickom sídlisku. Ďalšou otázkou je, ako sa tu vyvíjalo bývanie, aké podmienky, aké činitele ho utvárali, a konečne, aká je dnes bytová kultúra baníkov v tomto sídlisku.

Hneď po nasťahovaní prvých obyvateľov sa ukázalo, že projektant domčekov s jednoizbovými bytmi nevystihol požiadavky a nároky banického robotníka na rodinný byt a nepoznal jeho náhľady na súčasné bývanie. Vychádzal z koncepcie tzv. obývacej kuchyne, väčšej miestnosti, kde sa pripravuje jedlo, kde sa má i skonzumovať a kde sa vykonávajú aj iné domáce práce (čistenie, umývanie riadu, pranie a pod.). Okrem toho táto miestnosť mala slúžiť na celodenné bývanie a niektorým členom rodiny aj na spanie. Tu sa mal sústreďiť život v dome, a preto túto miestnosť projektovali najväčšiu. Ukázalo sa však, že táto koncepcia je už zastaralá a prekonaná. Na sídlisku je dnes už len jeden dom, kde si túto miestnosť ponechali ako kuchyňu. Všade si ju zariadili ako izbu a týmto zlepšením jednoizbový byt rozšírili na dvojizbový.

Kuchyňu si všetci obyvatelia domcov zariadili v menšej miestnosti, ktorá podľa pôvodného projektu mala slúžiť ako pracovňa, resp. po rozdelení na dvoje jej jedna časť mala byť kúpeľňou. Takéto vybavenie neuskutočnilo sa však nikde, nebol tu ani prívod vody ani kanalizácia, takže miestnosť zostala nerozdelená, prázdna, bez inštalácie a mala slúžiť ako skladovací priestor, komora. Lenže baník, ktorý má pri dome len menšiu záhradku na pestovanie bežnej kuchynskej zeleniny a od ulice kvetinovú predzáhradku, čiže nie je kovorofníkom, nepotrebuje komoru a na bežné uskladnenie potravinových zásob stačí mu *špajzka*, vydelená z predsieni, s drevenou policou. Naproti tomu, ako sa ukázalo, táto miestnosť dobre vyhovovala na bežnú prípravu (a konzumovanie) jedál, čo tu bolo uľahčené najmä tým, že prevažná väčšina kuchýň je zariadená a technicky vybavená celkom moderne, ako pri ďalšom popise ešte uvidíme. To umožňuje rýchlejšiu prípravu jedál a udržiavanie čistoty a hygieny.

Podstatné úpravy bytov, ich okolia, dvorov a záhrad nastali až po odkúpení, čiže keď sa domce stali vlastníctvom ich obyvateľov. Noví majitelia nachádzajú mnoho možností, ako domec alebo jeho okolie vylepšiť, upraviť alebo skrášliť,

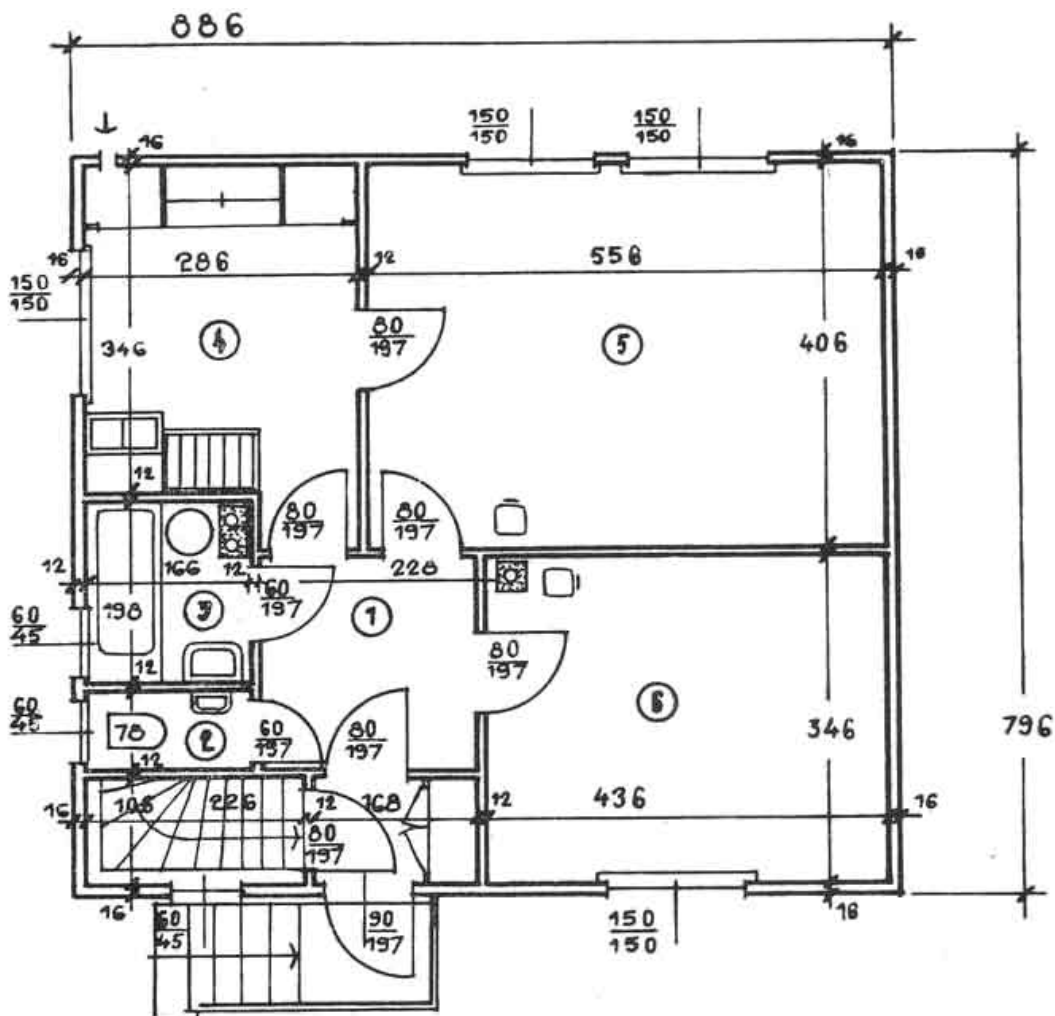

Obr. 6. Pôdorys dvojizbového bytu. 1 — predsieň, 2 — WC, 3 — kúpeľňa, 4 — kuchyňa, 5 — obývací izba, 6 — spálňa.

ba nechýbajú ani zložitejšie prestavby. Tu sa už voľne uplatňuje ľudová technická spôsobilosť, tvorivosť a vkus. Ponajprv všetci si stavajú nové ohrady okolo svojich pozemkov. Pôvodné ohrady, ktorých je zatiaľ ešte dosť a ktoré sa práve odstraňujú, boli latkové ploty; postavené boli súčasne s výstavbou domov. Týmito plotmi sa uvádzané sídlisko líšilo od podobných sídlisk postavených inde na Slovensku z domcov tohto typu, ktoré sú bez ohradenia domových pozemkov (napr. Lipt Mikuláš, Závadka nad Hronom a i.). Namiesto starých latkových plotov stavajú si teraz murované ohrady so železnými mrežami. Spodok plotu je obvykle postavený do plytšieho fundamentu z lámaného kameňa do výšky asi 50 cm, podľa povahy terénu, pri svahu sa podmurovka vyrovnáva do vodováhy. Vrchný okraj tejto kamennej podmurovky sa zakryje asi 8–10 cm hrubou betónovou platňou. No už pri jej kladení robia sa tu otvory pre stĺpce, železné tyče, na ktoré sa pripevnia železné mreže alebo drôtená sieťovina do výšky okolo 200 cm odspodku. Železné ohrady sa robia ozdobne, dbá sa aj na estetickú stránku.

Okrem ohrady sa osobitne a medzi väčšie stĺpy nasadia vstupné železné dvere a dvory sa uzatvárajú dvojkrídlými železnými bránami. Aj dvierka, aj brána

sa štýlove zhodujú s plotom. Chodníky do domov od vstupnej brány až po schody pred vstupnými dvermi do domu betónujú, alebo vykladajú cementovými platňami. Ďalšia reforma, ktorú tiež práve robia, a to všeobecne, všade, je zavádzanie vodovodu z hlavného uličného potrubia do domu, zatiaľ iba do kuchyne, kde montujú kohútiky s výlevkami. S tým potom súvisí aj vybudovanie kanalizácie, položenie odpadového potrubia z domu do verejnej kanalizácie. Týmto sa celá stavba podstatne vylepšuje, pretože sa stiahne spodná voda a základy domu sa vysušia. Ba odvedie sa voda aj z pivníc, ktoré sa stanú súcimi na normálne použitie.

Pôvodný vchod do pivnice je z kuchyne. Je to na podlahe štvorcový otvor so záklopkou, pod ktorým sú schody. Nad týmto otvorom je podobný otvor v strope: cezeň je výstup na povalu, do podkrovného priestoru. Vystupuje sa rebríkom, ktorý treba zakaždým zvonka doniesť a pristaviť. V kuchyni moderne a pekne vybavenej sú oba tieto otvory nevhodné. Okrem toho povalovým otvorom prenikal v zime do kuchyne chladný vzduch. Preto ich teraz odstraňujú. Uzatvárajú ich a nové vchody do pivníc a na povalu robia zvonku, z dvornej strany domu. Ďalšia reforma týka sa okien. Viacerí majitelia hneď po odkúpení domčeka zrušili v kuchyni dve malé okná a namiesto nich urobili si jedno väčšie, trojdielne okno. Aj izbové okná si už niektorí zväčšujú. To je však menej naliehavé, uskutoční sa až v ďalšej etape, alebo pri podstatnejšej prestavbe. Podobné drobné prestavby robia aj s dvermi. Jedni otvárajú dvere z kuchyne do menšej izby, keď slúži ako detská, aby matka mala do nej priamy prístup. Iní zase práve tieto dvere, ktoré na pôvodnom projekte neboli a spravili ich dodatočne, zamurovávajú, aby sa v kuchyni získala väčšia skladnosť. Niektorí zas, naopak, zamurovali dvere z predsiene do „veľkej“ izby a ponechali dvere z kuchyne do menšej izby, z ktorej je vchod do veľkej izby. Podobné väčšie-menšie zmeny robia si vlastníci napospol a nemožno ich tu všetky glosovať. Svedčia však nesporne o úsilí zlepšiť si bývanie a o iniciatíve, ako to uskutočniť. Pravda, tieto opravy nerobia všade rovnako. Každý si ich robí podľa svojich predstáv a potrieb a podľa svojho vkusu. Ani tempo nie je rovnaké, závisí od hospodárskych alebo rodinných pomerov nového majiteľa. Kde majú na kúpnu cenu väčšiu pôžičku, zatiaľ sa sústreďujú na jej vyplatenie a nemajú voľné finančné prostriedky na prestavby. Podobne, kde je viacdetná rodina. A zase naopak, bezdetná rodina nepokladá za potrebné rozširovať byt alebo ho podstatnejšie pozmeňovať. Okrem toho aj v tomto sa odráža generačný problém. Starší obyvatelia sídliska, banícki dôchodcovia alebo invalidi, nepomýšľajú už na podstatnejšie reformy v byte, postačí im pôvodný stav. Ostatne, majú aj zariadenie staršie a jednoduchšie, i technické vybavenie skromnejšie.

Kde takýchto zábran niet, tam si noví majitelia robia už aj väčšie prestavby a prístavby. Šesťdesiatširočný banický dôchodca A. R. (č. p. 355) nechal domec v pôvodnom stave, len z dvornej strany pred vstupom do domu pristaval drevenú „verandu“. Je to skôr len kryté drevené závetrie na uskladnenie rozličného náradia. Vcelku je neúhľadné. J. V., 50 ročný baník, č. p. 335, hneď po odkúpení spravil dvere z kuchyne do malej izby, na kuchyni jedno

veľké okno a vchod do pivnice spravil zvonka. Teraz robí prístavbu. Po celej šírke domu na dvornej strane pristaví 250 cm. Z takto získaného priestoru upraví predsieň a kúpeľňu a zväčší kuchyňu. Keď to skončí, zavedie si do celého domu ústredné kúrenie s kotlíkom v pivnici. Keďže poznáme veľký zmysel baníkov pre technické novinky a ich úsilie pre zlepšenie bývania, môžeme právom predpokladať, že s. Varga v budovaní ústredného kúrenia bude mať viac nasledovníkov, len čo sa presvedčia, že táto novota sa osvedčila. Pri dome č. p. 409 je prístavba už rozsiahlejšia. V starom trakte domca sa kuchyňa prenáša do pôvodne projektovanej miestnosti. Vedľa nej je detská izba, z ktorej je vchod do kúpeľne. Pôvodná vstupná predsieň do domu na novom pôdoryse je pod názvom „chodba“ a z nej je vchod do kuchyne a do komory. K tomuto traktu na dvornej strane domu pristavali verandu so vstupným schodišťom, ďalšiu chodbu a veľkú obývaciu izbu 500 × 400 cm.

Za najlepšiu sa pokladá prestavba, akú si na svojom dome č. p. 367 vykonal V. B., 46 ročný stolár v bani Lehota. Vstup schodišťom vedie do priestranej verandy, ktorá je pristavaná na južnej, dvornej strane domu. Podotýkame, že takéto verandy, vlastne kryté a zasklenené závetria pred vstupnými dvermi do domu sú teraz módnou záležitosťou ľudového staviteľstva takmer na celom Slovensku, najmä na nových štvorcových domoch; no stavajú ich aj na dlhých domoch, ba niekedy aj na starších domoch. Z verandy je vchod do predsieni a z nej do kuchyne, obývacej izby, komory a kúpeľne. Vedľa kuchyne je izba, označená na pláne ako spálňa rodičov, kým menšia izba v starom trakte pri obývačke je spálňou detí. Prebudovaný dom má teda tri izby, veľkú kuchyňu a všetko príslušenstvo. Vchod do zväčšenej pivnice je zvonka, takisto aj na povalu. Všetky práce sú vykonané vzorne a možno povedať, že nový majiteľ si tu vybudoval pekné a príjemné bývanie. Je preto pochopiteľné, že jeho prestavba mnohým slúži za vzor. Viacerí už prestavali podľa neho a iní sa už pripravujú.

K vylepšeniu bývania prispieva aj úprava záhradiek a dvorov. Treba totižto podotknúť, že baníci v čase pracovného voľna radi záhradkária, čo má veľký význam rekreačný, preto aj sama správa baní záhradkárstvo podporuje. V dvorných záhradkách pestujú rozličné druhy kuchynskej zeleniny, zemiaky a kukuricu. Viacerí však pestujú i záhradné jahody, ríbezle a mnohí povysádzali už aj ovocné stromčeky. Okrem rekreačnej stránky je tu i zjavné úsilie o dosiahnutie sebestačnosti v zelenine a zemiakoch. Pestujú, ako hovoria, „zo všetkého po troške“, no sú domácnosti, kde zeleninu celý rok nekupujú. Pestovanie týchto plodín tvorí teda aj doplnok zárobku z pracovného pomeru a rozhodne znamená aj uľahčenie zásobovania týmto druhom tovaru pre sídlisko. Preto napr. niektorí obyvatelia si dvorné záhrady zväčšili prikúpením plochy zo susedných pozemkov. Jeden si prikúpil záhon, kde sadi zemiaky, ďalší má záhradu v rozlohe 10,5 árov, kde pestuje všetku bežnú zeleninu a zemiaky, ktorých sa mu toho roku urodilo osem vriec. V záhradách pracujú prirodzene aj ženy, najmä keď nie sú zamestnané na štátnych majetkoch.

V súvislosti s tým vynára sa aj otázka kovofoľníctva. Prídomové záhrad-



Obr. 7. Nový banický dom štvorcový.

kárenie nijako nemožno kvalifikovať ako kovoľníctvo, hoci zo začiatku tu isté náznaky preň boli. Pristahovali sa sem aj bývalé roľnícke a kovoľnícke rodiny, ktoré tu chovali ošípané a drobné zvieractvo, ba niektorí aj kravy. Býval tu napr. baník pochádzajúci od Filakova, ktorý tu choval ošípané. Do roka vykrmil 5—6 kusov a predával ich; pritom asi 5—6 rokov pracoval aj v bani. Repatriant z Maďarska A. W., 49 ročný, povrchový pracovník v bani Lehota, č. p. 358, sa priznáva, že si tu choval kravu, pre ktorú upravil maštal z drevárne. Udáva ďalej, že keď domček odkúpil, kravu predal, aby mal na kúpnu cenu domu. Podľa výpovedí informátorov tu však fakticky išlo o zvyšky kovoľníctva a kravu odpredal na nátlak susedov a verejnej mienky ostatných obyvateľov sídliska, ktorí to odsudzovali. Každopádne sú to zaujímavé doklady, ako sa tu z rozličných elementov, z odlišných zamestnaní a ľudí z rôznych končín postupne vytváralo banické zamestnanie ako dôležitá zložka robotníckej triedy. Tento proces prebieha ešte aj teraz, no dnes už rovnomernejšie a bez rušivých momentov, ktoré spočiatku boli tu hojné a rozmanité. Aj zvyšky kovoľníctva boli charakteristickým javom pri prechode roľníkov do banického zamestnania, pričom ešte počas pretrvávalo úsilie po hospodárskej sebestačnosti, čo bolo typickou črtou práve individuálnych roľníckych hospodárstiev.

Pri väčšine domov sú pred frontálnou stenou aj kvetinové predzáhradky. Pestujú v nich prevažne kvetiny, len zriedka okrem kvetín i zeleninu. Väčšina predzáhradiek je udržiavaná v poriadku a pekná.

Nie menšia pozornosť sa venuje aj úprave dvorov. Pretože sídlisko sa budovalo bez predbežnej úpravy stavenísk a komunikačných spojov, počas dažďov tu bolo mnoho blata a dvory boli neschodné. Preto ich teraz štrkujú,

alebo dláždia a chodníky vykladajú betónovými platňami. Pri úprave dvorov robia sa aj opravy, prestavby a prístavby dvorných objektov. Baníci si stavajú nové drevárne, šopy na sušenie bielizne v zime, niektorí garáže alebo malé dielničky pre domáce majstrovanie. V troch prípadoch (zatiaľ) postavili si noví majitelia domov na dvoroch letné kuchyne. Na celom okolí okresu sa doteraz letné kuchyne nestavali; novinkou sú aj na tomto sídlisku. Ide pravdepodobne o import z juhoslovenskej nížiny, na ktorej sú po dedinských dvoroch všade rozšírené; doterajší stavebníci letných kuchýň sú všetci z blízkeho okolia. Možno predpokladať, že stavenie letných kuchýň bude v sídlisku pokračovať, len čo sa spozná ich praktičnosť a rozmanitá používateľnosť najmä v letnom období. Zároveň to bude zaujímavým dokladom, ako do čisto robotníckych baníckych sídlisk prenikajú stavebné prvky z roľníckych dvorov.

Upravovaním a prestavovaním pôvodných typových domcov sídliska stavebné podnikanie baníkov sa nekončí. Tým, že z doterajších dvoch samostatných politických obcí Veľkej Lehoty a Malej Lehoty i baníckeho sídliska, ležiaceho medzi nimi, utvorila sa stredisková obec Lehota pod Vtáčnikom, rozšírili sa aj možnosti ďalšej výstavby. V priestore okolo sídliska, medzi sídliskom a pôvodnými dedinami vydeľujú sa nové stavebné pozemky, lebo sa plánuje kompletnejšia zástavba rodinnými domčekmi. Medzi novými stavebníkmi sú už aj teraz baníci. M. B., 43 ročný baník v bani Lehota, repatriant z Rumunska, r. 1947 prišiel z Valea Tîrnei do Hornej Štubne a keď sa r. 1950 konal nábor do nováckych baní, prišiel sem. Pôvodne aj on býval v malom typovom domčeku v sídlisku, ale keď sa rozhodol trvalo zostať baníkom, kúpil si stavebný pozemok hneď blízko sídliska a odhodlal sa postaviť si dom. Plán mu urobili v Prievidzi, stavať začal r. 1957 a do nového domu sa nasťahoval r. 1959. Celý dom stál 85 000,— Kčs „čistých peňazí“, čiže neráta si vlastnú prácu členov rodiny a bezplatnú susedskú výpomoc. Na to si 25 000,— Kčs požičal z banky, ostatok, teda väčšinu nákladu, uhradil zo zárobku v bani. Novopostavený dom je štvorec, aký je teraz módný a stavia sa na celom Slovensku. Sú v ňom dve izby po 500×500 cm, kuchyňa 550×600 cm, veranda, chodba (predizba) a špajza. V zadnej časti predizby je „šatňa“. Nateraz je to nezariadená miestnosť, ktorá sa používa ako komora. Je tu aj schodište na povalu. V podkroví má byť manzardka 500×400 cm, no zatiaľ je ešte nevymurovaná. V suteréne je pivnica. Z celej dnešnej vybavenosti vidieť, že náklad na stavbu nedovolil väčšie investície do technického vybavenia domu a do interiéru. Vodovod nemá, len vonku studňu. Keď sa finančne zotaví, zariadi si domáci vodovod s vodárničkou v pivnici. Podobne aj zariadenie izieb a kuchyne je podradnejšej kvality, hoci je kúpené tu.

Druhý stavebník vlastného domu, štvorca podobného predošlému, je J. V., 51 ročný baník v bani Mier, tiež repatriant z Rumunska. Aj on začal stavať r. 1957 a do novostavby sa nasťahoval až r. 1963. Tiež staval svojpomocne, ale na odborné roboty murárske a tesárske mal majstrov, ktorým musel platiť. Celkový náklad bol 90 000,— Kčs, na čo si vzal bankovú pôžičku 15 000,— Kčs. Ako sám priznáva, dom ho finančne veľmi vyčerpáva, preto ho

staval tak dlho a aj teraz žije „dosť úzko“. Rodina je početná, z ôsmich detí ešte štyri žijú v rodičovskom dome.

Už pri týchto prvých stavbách vlastných banických domov vidíme, že baníci stavajú teraz takisto ako roľníci na dedinách: štvorec s dvoma izbami, veľkou kuchyňou a s dlhou a nedostatočne využitou predizbou („chodbou“) a taktiež plytvajú stavebným materiálom. Je pozoruhodné, že i baníci podľahli dnes panujúcej stavebnej móde, lebo na týchto novostavbách nevidíme nijaký technický pokrok oproti dedinským roľníckym štvorcóm. Zhodujú sa aj v tom, že takisto stavajú nad svoje finančné možnosti, čo ich potom na dlhší čas núti k sporivosti a skromnosti a znižuje ich životný štandard. Bude iste zaujímavé sledovať, či sa samostatné stavebné podnikanie baníkov bude tu ďalej rozvíjať a v akom smere sa bude uberať.

Rozsiahle práce na sídlisku a v tom aj uvedené stavenie nových domov je umožnené i tým, že je tu pomerne lacný a ľahšie prístupný stavebný materiál. Sú ním pórobetónové kvádre, ktoré sa vyrábajú v susedných Zemianskych Kostofanoch z popolčiek miestnych tepelných elektrární. Obľúbené sú tak pre cenovú prístupnosť, ako aj pre ľahšiu spracovateľnosť.

Ďalšie zaujímavé činitele pri stavebných prácach sú svojpomoc a susedská výpomoc. Sú to javy v slovenskej ľudovej kultúre napospol rozšírené a bežné najmä pri stavebných prácach na dedinách. Zaujímavá zhoda je v tom, že sa udomácnili aj v tomto banickom sídlisku, a to najmä teraz, keď sa tu spoločenské pomery už viac-menej skonsolidovali. Dnes, keď domce odkúpili jednotlivci a keď sa upravujú domové parcely a takmer všade sa opravuje, oploťuje, prestavuje alebo pristavuje, vidíme, že tieto práce sa vykonávajú kolektívne. Obyvatelia sídliska si pri nich pomáhajú. Ponajprv pomáhajú členovia rodiny a členovia príbuzenstva. Ďalšie dobrovoľné pracovné skupiny tvoria susedia alebo baníci z jednej pracovnej party. Takto stavajú všetci. Medzi baníkmi sídliska panuje dokonalá súdržnosť. Pracovné voľno, ba aj celé dovolenky trávia doma, pracujú okolo domu, jeden druhému pomáhajú, spoločne budujú betónové ohrady, zábradlia, bránky, kladú múry atď. Invalidovi, ktorý pochádza od Komárna a nemá ruky, spoločne robia vodovodnú prípojku. Podobne inému baníkemu invalidovi pomôžu postaviť nový murovaný plot namiesto starého latkového, aby mal okolie domu tak upravené ako ostatní. A podobných príkladov by sa dalo uviesť viac. Všetky tieto práce konajú zadarmo, len za pohostenie a zasa za vrátenú pomoc. „Jeden druhému vraciame robotu“, dodávajú na vysvetlenie.

* * *

I n t e r i é r. Ako sme už spomenuli, obyvatelia sídliska prišli sem z rôznych končín i z rozličných povolání, z rozmanitého hospodárskeho a sociálneho postavenia a mnohí z nich z veľmi skromných hospodárskych pomerov a nízkeho kultúrneho prostredia. Väčšina z nich cez viaceré generácie žila veľmi skromne, navyknutí boli poslúchať a robiť podľa starej vykorisťovateľskej zásady, „čo pán dal, to poddaný bral“, ako sami podotýkajú. Tieto rozdiely sa prehlbovali aj generačnými otázkami, pretože medzi kolonistami boli ľudia



Obr. 8. Drevená budova, v ktorej je obchod s potravinami, zeleninou a ovocím.

rôzneho veku. Podľa informátorov najnepriaznivejšie pomery boli u repatriantov z Rumunska. Odtiaľto prišlo aj niekoľko osôb negramotných a niektorí spočiatku ani tu neprejavovali dostatočný záujem o vzdelanie a školu. Vyskytli sa napr. prípady, že dieťa chodilo do školy iba 2—3 mesiace a potom prestalo, lebo rodičia o to nedbali. Aj bývanie v pôvodných bydliskách, — pravda, aj u nás a nielen v Rumunsku — bolo na mnohých miestach zastaralé. Niektorí prišli z domov, kde ešte boli voľné ohniská. Tieto okolnosti odrážali sa potom, prirodzene, aj v bytovom interieri a v celkovej bytovej kultúre prvých obyvateľov sídliska. Spočiatku tu bolo viac pestrosti, individuálnych špecifických črt a kultúrnych stupňov, zodpovedne proveniencii národnosti, veku, sociálnej a kultúrnej úrovni obyvateľov. Do dnešných čias sa však tento pestrý kaleidoskop v bývaní nezachoval, a to vplyvom viacerých činiteľov.

Najdôležitejším činiteľom boli predovšetkým nové politické a spoločenské pomery, nový, socialistický vzťah k práci a človeka k človeku. Kolonisti sa dostali do spoločnosti uvedomelých a vyspelých baníkov. Tu boli i spoločensky prijatí ako rovnoprávni pracujúci a ocenená bola aj ich usilovnosť. V kultúrnej vyššom prostredí a pri neporovnateľne lepšom zárobku usilujú sa v každom ohľade zvýšiť svoj životný štandard, čo sa potom odráža i v bytovom interieri a bývaní vôbec. V celkovom civilizačnom procese, do prúdu ktorého sa v novom prostredí dostali, menia sa aj ich nároky na bývanie. A tak postupne miznú staré zložky bytového interieru, ktoré si doniesli zo svojich pôvodných bydlísk a zamestnaní a nahrádzajú ich štandardným zariadením továrenskej výroby, čo isteže ďalej stiera pôvodné rozdiely. Úplná uniformita však predsa nenastala, lebo ešte dnes je tu viac variantov, v ktorých sa jednako len odráža pôvod obyvateľa, jeho vkus a aj otázka generačná.

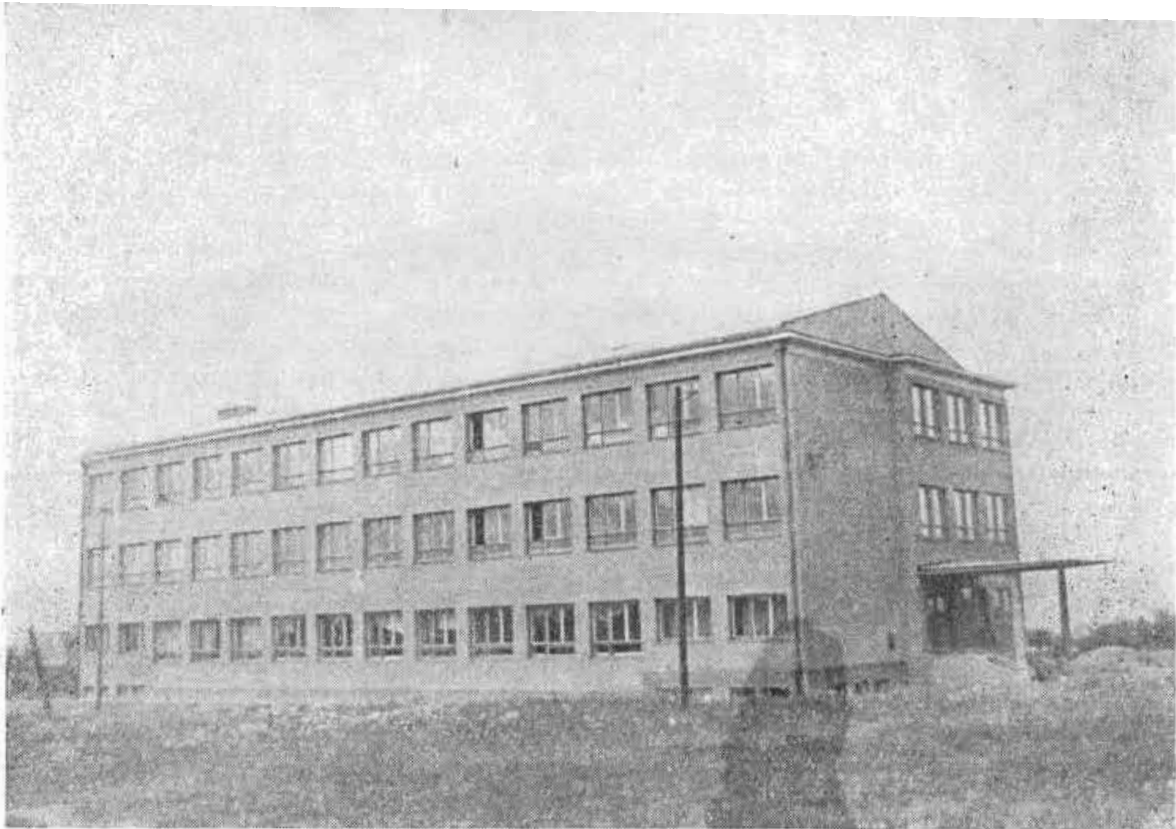

Obr. 9. Základná deväťročná škola.

Celkový stav v bývaní znázornia nám popisy niekoľkých baníckych bytov, vybraných podľa možnosti tak, aby boli zastúpené všetky zložky obyvateľov.

1. Pod č. 325 býva 24 ročný baník pracujúci v bani Lehota. Je ženatý, má jedno dieťa. Pochádza zo susednej (a bývalej samostatnej) obce Veľká Lehota, kde skončil osemročnú školu. Rodičia sú robotníci, otec pracuje pri banských stavbách, okrem toho má 38 árov poľa. V rodičovskom dome bola v kuchyni pec a pred ňou ohnisko, na ktorom sa varilo na voľnej vatre. Nad ňou bol *košík* (demin. od *koch*) na odvádzanie dymu. Kuchyňa bola vstupnou miestnosťou do domu. V izbe v prednom dvornom kúte mali dubový stôl a okolo neho lavice. Dve postele boli pri zadnej stene. Izba sa vykurovala železným sporákom, na ktorom v zime aj varili.

V terajšom byte býva 2 roky. Domec odkúpil od banskej správy za 15 500,— Kčs. Predošlým obyvateľom domca bol banícky elektrikár, ktorý na jeho odkúpenie nerefletoval a odsťahoval sa do Novák do baníckeho sídliska „Dolína“. Hneď po odkúpení začal majiteľ domec vylepšovať, prerábať. Zamuroval stropný otvor na povalu v kuchyni a spravil nový vchod na povalu zvonku. Do pivnice zatečenej vodou zaviedol trúbky a vodu odviedol do kanála. Dve malé okienka v kuchyni (50 × 60 cm) odstránil a dal tu spraviť jedno väčšie okno.

Keď sa oženil, hneď si kúpil moderný nábytok do kuchyne a do jednej izby. V tomto domec si týmto nábytkom zariadil kuchyňu a väčšiu izbu ako spálňu. Druhá (menšia) izba je zatiaľ prázdna; tú si zariadi, keď dá celkom do poriadku dom a jeho okolie.

V kuchyni je okrem moderného nábytku biely smaltovaný sporák, aký je

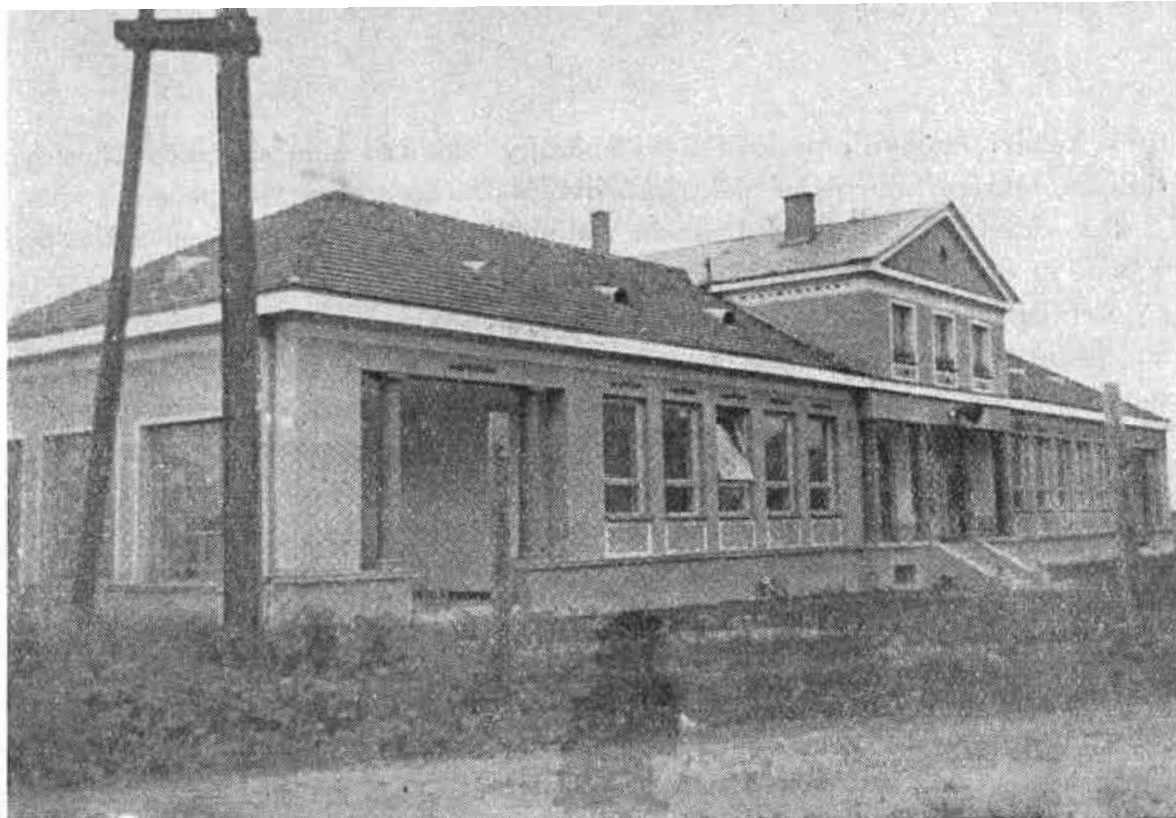

Obr. 10. Materská škola.



Obr. 11. Kultúrny dom postavený v akcii „Z“.

tu v každej kuchyni, pretože tieto sporáky vkladali sem už počas výstavby sídliska. Okrem toho je tu elektrická dvojplatička s rúrou na pečenie.

Ako vidieť, ide o mladú banícku rodinu, ktorá sa práve začala zariaďovať, v čom ju dočasne zastavila kúpa domca a v ňom vykonávané opravy. No už z doterajšieho interiéru vidieť, že ho riešia moderne, že si z rodičovského domu ani jeden z manželov nič sem nedoniesol. Pokiaľ ide o zariadenie izby na spôsob spálne, s dvoma posteľmi vedľa seba vysunutými od steny doprostred izby, treba poznamenať, že toto zariadenie sa nateraz pokladá na celom Slovensku za nové a moderné. S obľubou si takto zariaďujú izby aj v nových štvorcových domoch, a to rovnako robotníci ako aj roľníci. I v tomto sídlisku, a to práve v bytoch modernejšie zariadených, je jedna izba obvykle vybavená takouto spálňou.

2. Ďalší obyvateľ sídliska je pôvodom zo susednej obce Podhradie. Jeho otec bol poľnohospodárskym sezónnym robotníkom. Chodil na práce ako vedúci robotníckej skupiny asi s 30 ľuďmi. Roku 1951 nastúpil ako banícky učeň v Ostrave, vyučil sa za baníka a pracoval tam až do r. 1961, keď prešiel do nováckych baní. Pôvodne je teda „baník-Ostravák“, čo znamená akýsi vyšší stupeň baníka a dodáva aj isté sebavedomie. Jeho manželka pochádza z Kurimy, okres Bardejov, a je vyučená frézárka; teraz pracuje v domácnosti.

Tento baník má jedno z najmodernejších a najkrajších bytových zariadení v sídlisku. Väčšia izba je zariadená ako obývacia. Je v nej väčší sekretár, prvotriedny výrobok z vysokolešteného kaukazského orecha, stôl, stoličky, gauč, rádio, televízor a pekný moderný luster. Druhú izbu má zariadenú ako spálňu, veľmi peknú, z jasného dreva. V oboch izbách podlahu pokrývajú buklé koberece. Zariadenie kuchyne sa podobá predošlej. Pozoruhodné je aj to, že rodina obidve izby stále obýva i používa a nemá ich len na parádu. Toto sa žiada výslovne podotknúť, pretože to znamená pokrok oproti doterajším náhľadom dedinského obyvateľstva na Slovensku na tzv. „parádnú“ izbu, ktorá býva síce bohato zariadená, no vo väčšine roka prázdna, nevyužitá. Pozoruhodné je ďalej, že toto platí pre väčšinu bytov v tomto sídlisku.

3. Ďalší baník pracuje od r. 1953 v bani Mier. Pochádza z Malej Lehoty, kde otec bol roľníkom, mal 6 ha polí. Rodičovský dom bol trojdielny, komorový. Kuchyňa bola svetlá, s pecou a murovaným sporákom. V izbe sa kúrilo v murovaných črepových kachliach.

Je ženatý a má štvoro detí. Teraz obýva dvojizbový byt, č. p. 322/a, ktorý odkúpil za 16 183,— Kčs. Vstupná miestnosť do domu, predsieň, ktorú nazývajú *chodba*, vôbec nie je zariadená. Pivnice niet, lebo dvojizbové byty sídliska vôbec nie sú podpivničené. Miestnosť zaplánovaná v pôvodnom projekte ako kúpeľňa nikde, a teda ani v tomto byte vyinštalovaná nebola, ba ani vodovod nebol sem zavedený. Preto sa používa ako komora. Podobne aj priestor projektovaný na splachovací záchod zostal bez zariadenia a v tomto byte sa používa ako *špajza* na potravinové zásoby, hoci okrem toho je tu ešte aj normálna a pôvodne projektovaná komora.

Osvetlenie je elektrické, vodovod je zavedený do kuchyne.

Obytný trakt bytu tvoria dve izby a kuchyňa. Z nich tzv. „veľká izba“ (z oboch izieb väčšia) je aj tu zariadená ako spálňa s detskou postieľkou. Pre nedostatok miesta v druhej izbe je tu aj jedálňový stôl so stoličkami. Podlaha je pokrytá plyšovým kobercom. Na stenách niet nijakých obrazov s nábožen-skými motívmi. Druhá izba je zariadená v miestnosti, ktorá je v projekte plá-novaná za kuchyňu. Podľa informátora je to „jedáľňa“, no podľa zariadenia skôr obývacia izba. Je v nej kredenc, sekretár z kaukazského orecha, gauč, okrúhly stolík s dvoma fotelmi, veľký gramofón a televízor. Na podlahe je koberec, lustra niet, len sťahovacia lampa. Hoci stôl umiestili do spálne a za-riadenie je moderné, celkove je izba dosť preplnená. Tretia miestnosť, pôvodne ako druhá izba, je tu zariadená ako kuchyňa. Je v nej smaltovaný sporák, stôl, gauč, detská postieľka, veľký na bielo natretý kuchynský kredenc a ku-chynský umývací stôl. Na stenách sú vyšívané nástenky. Už zo zariadenia je zjavné, že miestnosť slúži ako obývacia kuchyňa. Zdržujú sa v nej skoro cez celý deň. Sú tu teda akési zvyšky, prežitky starého spôsobu bývania, keď po osvetlení a oteplení kuchyne stala sa kuchyňa obytnou miestnosťou pre celú rodinu, na čo máme ešte hojnosť dokladov na celom Slovensku, a to zasa aj v nových štvorcových domoch. Vidíme však, že aj sem postupne prenikajú nové, moderné predmety bytového interiéru, hoci nie sú ešte primerane upra-vené a používané. Je toto akési prechodné štádium medzi starším a moderným poňatím bývania. Okrem nábytkových kusov moderné je tu aj technické vy-bavenie bytu. Okrem gramofónu, rádioprijímača a televízora majú práčku zn. „Perobot“ a 200 litrovú chladničku zn. „Calex“. Takéto technické vybavenie je v banických bytoch tohto sídliska väčšinou už celkom bežné a postupne sa zavádza všade. Možno teda konštatovať, že banické byty tohto sídliska charak-terizuje pomerne dokonalá technická vybavenosť, ktorá sa stále dopĺňa.

4. Štyridsaťdvaročný banický invalid V. B. pochádza z Veľkej Lehoty, rodičia boli roľníci, vlastnili 3 ha polí aj s lúkami. On sám bol pôvodne poľnohospodárskym sezónnym robotníkom a potom pracoval u stavebnej firmy Konštrukta v Zemianskych Kostolnoch. Cez Slovenské národné povstanie bol partizánom Hornonitrianskej (Hagarovej) brigády. Po vojne pracoval na ma-jetkoch v Sklenom a r. 1951 prešiel do bane Mier. Od r. 1952 je invalidom.

Domec č. p. 327 odkúpil za 17 000,— Kčs. Vchod na povalu a vchod do pivnice z kuchyne zamuroval a obidva vchody upravil vonku z dvora. Po týchto úpravách si kuchyňu zariadil moderným kuchynským nábytkom a okrem smalt-ovaného sporáka má aj elektrickú dvojplatničku. Menšia izba je zariadená moderným nábytkom ako obývačka. Je tu chromovaný rúrkový nábytok, stoličky a gauč. V jednom kúte pri frontálnom okne na okrúhлом stolíku je umiestený rádioprijímač, v druhom podobne televízor. Na podlahe je buklé koberec 350 × 250 cm. Druhá (väčšia) izba je aj tu zariadená ako spálňa.

5. Päťdesiatdvaročný repatriant z Rumunska pracuje od r. 1951 v bani Lehota. Roku 1946 prišiel z dediny Nová Huta, odkiaľ má aj manželku, a usídlil sa na Morave, kde pracoval na gátrovej pile. V apríli 1947 sa presťahoval do Hornej Štubne, okres Martin, na skonfiškovaný nemecký majetok a odtiaľ r. 1951

prišiel na toto sídlisko. Najprv býval v „malom“ domci (čiže jednoizbovom) a r. 1953 sa presťahoval do tohto dvojizbového bytu, č. p. 322/b, pretože rodina má sedmoro detí. Byt odkúpil za 15 000,— Kčs. Pri kúpe nemal ani potrebnú hotovosť a teraz všetko spláca po 200,— Kčs mesačne. Manželka pracuje na JRD v Novákoch. Na 20 árovom záhumienku dorobila 4 q jačmeňa a od družstva dostala ako naturálie 1,5 q jačmeňa, takže na budúci rok si vykrmia ošípanú. Okrem naturálií r. 1962 mala 200 pracovných jednotiek a r. 1963 iba 130, lebo má veľkú rodinu, a tak i mnoho domácej práce, a preto nestihne častejšie chodiť do družstva. Zo siedmich detí dve dcéry sú vydaté, no ostatné deti sú s rodičmi, takže sú vedno siedmi. Najstarší syn teraz skončil vojenskú službu a už pracuje ako baník v bani Lehota.

„Veľká izba“ je zariadená ako spálňa, ale so starším nábytkom. Na stenách sú farbotlačové obrazy s náboženskými motívmi, podlaha je bez koberca, na osvetlenie slúži sťahovacia lampa. „Malá izba“ je zariadená pre chlapcov tiež ako dvojposteľová spálňa, bez kobercov, a osvetľovaná len žiarovkou v objímke. Na vykurovanie je tu smaltovaný sporák. V kuchyni je vysoký kuchynský kredenec, dva stoly, stoličky z ohýbaného dreva a *štokerlík*. Nad sporákom je pretiahnutý špagát na sušenie šatstva. Sťahovacia lampa, na podlahe linoleum a na stenách aj tu farbotlače s náboženskými motívmi. Aj táto kuchyňa sa používa vo dne na obývanie.

Celkove môžeme tento interiér charakterizovať ako starší a nemoderný. Vyplyva to jednak z okolností, že ide o staršiu generáciu a jednak, že rodina je mnohodetná. Okrem toho je pozoruhodné, že manželka stále pracuje v poľnohospodárstve, čiže možno tu do istej miery hovoriť o prežitkoch kovo-roľníctva.

6. Repatriant z Rumunska, bývajúcí pod č. p. 317/b, doniesol si z Rumunska aj nábytok a má z neho ešte podnes zachované dve postele, *kasňu* (šublótku), dvojdielnu skriňu, *šifón* a v komore odloženú staršiu *trojfiokovú kasňu*. Dve postele z Rumunska sú v malej izbe. Postavené sú vedľa seba, od steny do prostred izby, teda na spôsob spálne. Je to stolárska práca z mäkkého dreva, farbená. Kúpil to v sedmohradskej dedine Széplak. Inakšie ostatný byt je zariadený úhľadne a všade je čisto.

7. Najstarší repatriant z Rumunska je 73 ročný. Rodina pochádza z dediny Valea Tirnei (slov. Židáreň), okres Crișana. Repatrioval hneď po druhej svetovej vojne. Najprv bol v českom pohraničí a odtiaľ prešiel do Hornej Štubne, okres Martin, kde šesť rokov chodil do lesa na drevársku robotu. Potom prešiel do Novák, kde päť rokov pracoval v bani. Po ochorení prešiel do dôchodku. Rodičia žijú spolu s dvoma dospelými synmi, ktorí obidvaja pracujú v baniach. Keď chlapci dorástli, páslí kravy a po skončení školskej dochádzky (a vojenskej služby) išli pracovať do bane.

Domec odkúpil za 16 430,— Kčs a spláca starší syn, rodičia žijú pri ňom a spolu sa živia z jeho zárobku a otcovho dôchodku. Interiér tohto bytu je zatiaľ jediný na celom sídlisku, kde miestnosť pôvodne projektovaná ako veľká kuchyňa sa aj takto používa. Je to obývací kuchyňa a podľa toho je aj zariadená, hoci domáci ju nazývajú „izbou“. Z oboch strán priečelného okna

pozdĺž bočných stien sú postele, medzi nimi pod oknom je stôl prikrytý bielym obrusom. Za stolom, pri stene pod oknom je lavica. Postele sú sedliacke, kúpili ich, ako aj dva stoly a stoličky z ohýbaného dreva, v českom pohraničí. Vo vstupnej časti miestnosti je vysoký, na bielo natretý kuchynský kredenc, ďalej kuchynský stolík, v kúte malý „kredenček“ na riad, smaltovaný sporák, pred ním plechové umývadlo a za ním dva nízke stolíky, oba domáce výrobky. Podlaha je bez pokrytia. Druhá miestnosť je zariadená ako izba. Je tu posteľ, na ktorej spí jeden zo synov, nízka nemaľovaná truhla, kasňa (šublotková) a stôl, vedľa ktorého sú postavené dve moderné klubovky. Na zadnej stene sú zavesené farbotlače s náboženskými motívmi a medzi nimi visí zrkadlo. Podlaha aj tu nekrytá. Zariadenie izby je dokladom, ako sa pozostatky a vkus starého interiéru (truhla, obrazy so zrkadlom) kombinujú s predmetmi modernejšieho interiéru (stôl s klubovkami). Vo výsledku je táto kombinácia nevydarená. Z Rumunska si doniesla iba jednu „kasňu s dvoma fiokami, čo sa vyťahovali vonku“, ale sa už rozpadla.

Pôvodne projektovaná komora sa tu na tento účel aj používa. Na podlahe sú nasýpané zemiaky a iné plodiny, k stropnému otvoru na povalu je pristený rebrík. Pôvodne aj tu používali túto miestnosť na kuchyňu. Keďže im špajzka v predsieni na uschovanie zásob nestačila (ani tento dom nie je podpivničený), varenie preniesli aj so sporákom a celým zariadením kuchyne do väčšej izby.

V dome nie je ešte zavedený vodovod, vodu donášajú vo vedrách z verejnej (uličnej) pumpy a držia ju vo vedrách pod kuchynským stolom. Zatiaľ ani nepomýšľajú na vodovodnú prípojku, kým nevyplatia kúpnu cenu domu. Ani prestavby nebudú robiť. Osvetlenie je v celom dome elektrické.

8. Pod číslom 325 býva 50 ročný repatriant z Maďarska. Od r. 1929 pracoval v uhoľnej bani v Tatabányi v Maďarsku a odvtedy, čiže od svojho pätnásteho roku, je stále „čistým“ baníkom, o poľnohospodárskej robote nemá ani poňatia. (Vlastná výpoveď.) Poznal však aj sezónnych baníkov, ktorí v zime pracovali v bani a v lete na poli. Sem prišiel r. 1946 a s ním spolu asi 50 baníkov. Z toho do Novák prišlo ich 15, ostatní išli do Ostravy. Časť z nich ešte pracuje, časť je už na penzii a niektorí už zomreli. V tejto kolónii boli asi desiat, ale sa rozišli, takže dnes sú tu už iba dvaja. Po roku aj on odišiel do Ostravy, kde pracoval dva a pol roka v bani Jána Švermu. Potom sa vrátil do Novák a pracuje v bani Mier.

V tomto domčeku býva 5 rokov a kúpil ho za 15 000,— Kčs. Veľká izba je zariadená ako spálňa, malá ako jedáľňa, ale je tu aj detská postieľka. Domec je však práve v prestavbe, takže pravý stav interiéru nateraz zistiť nemožno. Je totižto prestavbou značne porušený, lebo všetko je popremiestované. Vcelku sa javí ako byt strednej kvality, čo zodpovedá aj veku obyvateľa.

V dome je elektrické osvetlenie a zavedený je aj vodovod. Je tu rádioprijímač, šijací stroj, práčka, elektrická rúra a elektrická dvojplatnička. Televízor nedávno predal, po skončení prestavby domu si kúpi nový, modernejší televízor a aj elektrickú chladničku.

Rozvojom industrializácie na Slovensku a baníctva v tom postavilo sa pri priemyselných a banských podnikoch mnoho robotníckych sídlisk, rozmanito situovaných a riešených, slúžiacich pracujúcim rozličnej a mnohorakej proveniencie, kultúrneho stupňa a rozmanitých druhov práce. Z toho sa vynára otázka, ako si pracujúci vytvárajú na týchto sídliskách bývanie, ako sa tu vyvíja a utvára robotnícka bytová kultúra. Podobne aj v tomto príspevku ide o pokus opísať robotnícke bývanie v menšom baníckom sídlisku v Lehote pod Vtáčnikom, v areáli lignitových baní v Novákoch (okr. Prievidza). Špecifičnosť otázky výskumu bývania robotníkov a baníkov v sídliskách je ponajprv v tom, že obyvatelia týchto bytov nerozhodovali o jeho výstavbe, ani na nej nespolupracovali, nemali vplyv ani na voľbu stavebného materiálu a ani na pôdorysné a ostatné dispozície bytu, čo je práve typické pri tradičných individuálnych roľníckych stavbách na dedinách. Bežne sa to robí tak, že nový obyvateľ sídliska dostane na obývanie hotovú a najčastejšie typizovanú jednotku, v ktorej si potom sám zlepšuje a dopĺňa jej technické vybavenie, vlastným nábytkom a podľa svojho vkusu si ho zariaďuje a samostatne, podľa vlastných predstáv si v ňom organizuje pobyt, cirkuláciu života v byte, zariadi si tu teda bývanie. Pozoruhodná je pritom aj okolnosť, že pri budovaní bytového interiéru noví obyvatelia sídlisk nie sú viazaní tradičnými dispozíciami dedinského roľníckeho domu a ani jeho nábytkom a najmä ani celkovým pulzovaním a komunikáciou, ktoré vyplývajú z roľníckej práce a spôsobu života. Noví obyvatelia sídlisk môžu si teda zariaďovať byty novým a moderným nábytkom továrenskej výroby a môžu ich vybaviť modernými technickými vymoženosťami, konkrétne bytovými elektrickými spotrebičmi. Pritom sa tu voľne môže uplatňovať vlastný náhľad a vkus na vyhovujúce a pekné bývanie. Zároveň však aj pri týchto úkonoch sa vynára otázka, či a čo tradičného sa donáša do nového bytu z pôvodného nerobotníckeho prostredia, a to tak v súčastiach bytového interiéru, ako aj pri ďalšej úprave bytu a z tradičných návykov bývania.

Je ďalej samozrejmé, že ani na jednom sídlisku nepostupoval tento vývin lineárne rovnako a jednako, pretože všade bolo viac činiteľov, ktoré ho komplikovali, ktoré pôsobili progresívne alebo retardačne.

Banícke sídlisko v Lehote pod Vtáčnikom, pokiaľ ide o jeho technickú vybavenosť a priestorové dispozície bytov, možno pokladať za akési prechodné riešenie medzi viacbytovými, ako sa bežne hovorí, činžovými obytnými stavbami a medzi dedinskými individuálnymi gazdovskými a robotníckymi domcami. Sídlisko je vybudované z rovnakých (prevažnou väčšinou typizovaných) domčekov, ktorých dispozície a základná vybavenosť boli dané. Nadväznosť na dedinské domce je v tom, že pri každom domeci je osobitné bytové príslušenstvo, záhrada, dvor a v ňom menší trakt hospodárskych budov. Práve tieto dispozície umožňujú nadväzovať na dedinské individuálne bývanie, viac-menej pokračovať v ňom. Umožňujú ďalej aj úžitkové a rekreačné práce mimo pracovného času, vyplývajúceho zo zamestnaneckého pomeru, ba niektorým umožnili aj rozmanité stupne kovoľníctva, od záhradkárstva až po úsilie o sebestačnosť v produkcii poľnohospodárskych plodín.

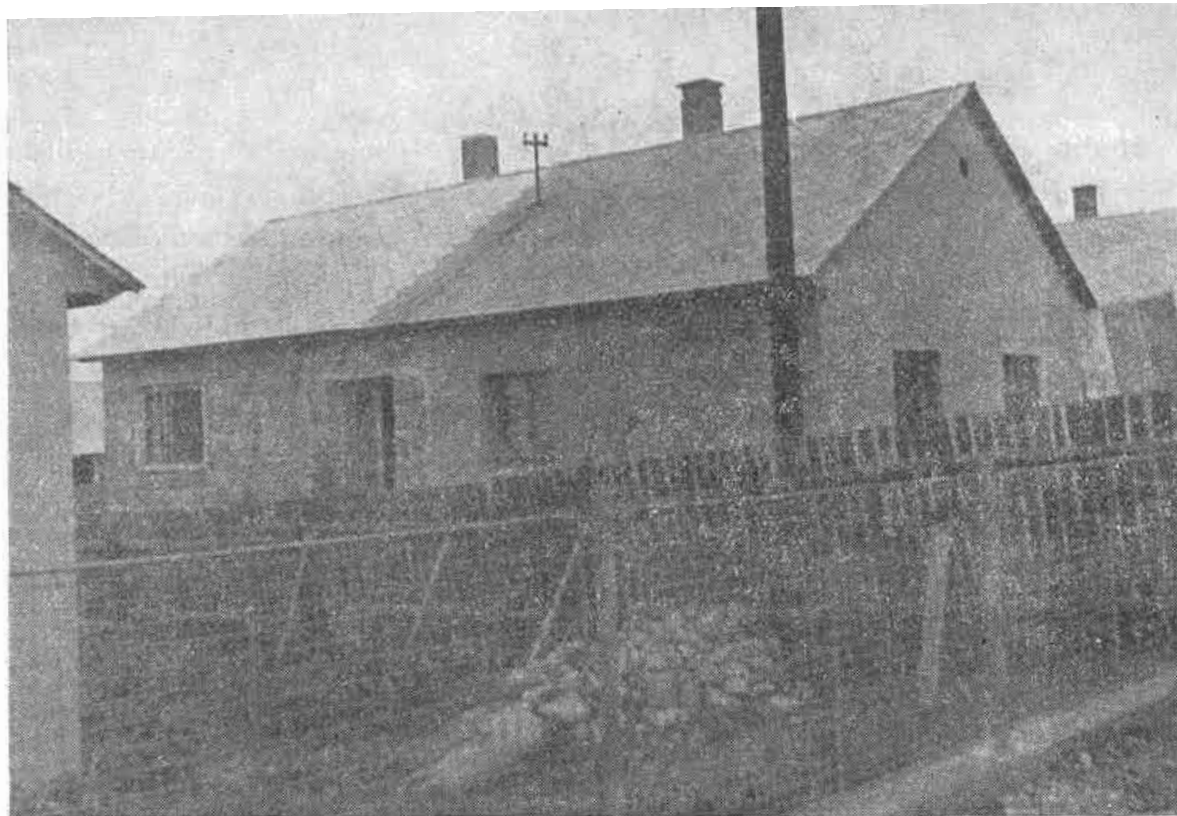

Obr. 12. Variant pozdĺžnej prístavby obytného domu.

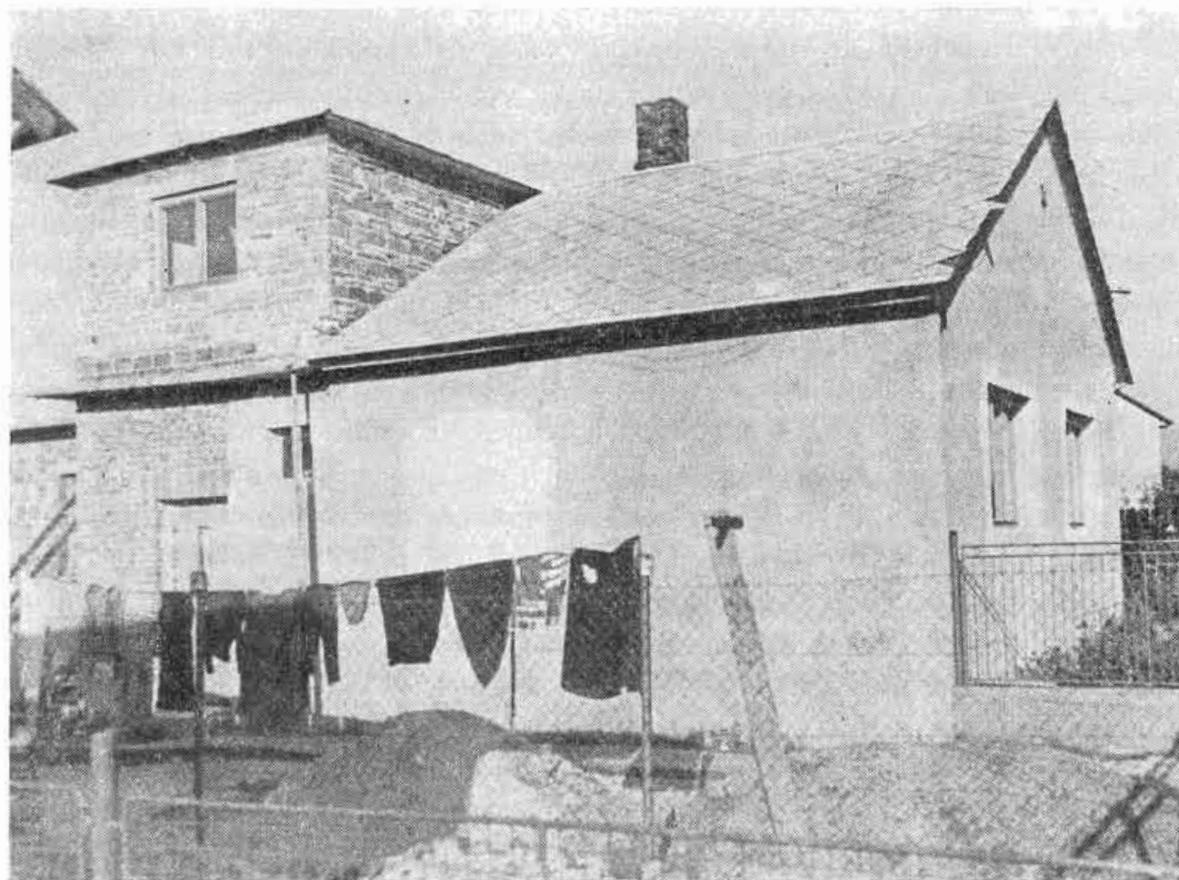

Obr. 13. Prístavba s manzardou.

Medzi činiteľmi, ktoré konsolidáciu obytných pomerov v tomto sídlisku zdržiavali, bola v prvom rade veľká počiatočná fluktuácia obyvateľov. Mnohí z jeho prvých obyvateľov zostali tu pomerne krátky čas a ani nehodlali v tomto sídlisku zakotviť natrvalo, pravda, aj pre celkove nevyhovujúcu kvalitu bytov. Podobne pôsobili aj ďalšie okolnosti: veková rozdielnosť kolonistov a z nej vyplývajúci generačný problém, rozličné zamestnania, z ktorých prichádzali do baníctva, pestrý pôvod (Slovensko, Maďarsko, Rumunsko, Bulharsko) a príslušnosť k rôznym národnostiam (Slováci, Maďari, Cigáni). Vplývali ďalej i rozdiely vo svetonáhľade a ideológii, ako aj veľmi rozdielna kultúrna a politická vyspelosť. Zo všetkých týchto okolností vyplýva, že prví obyvatelia tohto baníckeho sídliska tvorili pestrú a heterogénnu spoločnosť, ktorá zo začiatku bola v rozpore aj s kolektívmi dvoch susedných roľníckych dedín. Naproti tomu konsolidačnými činiteľmi boli: spoločná práca v baniach, ktorá postupne vytvára jednoliaty kolektív baníkov so spoločnými pracovnými pomermi, rovnaké hospodárske záujmy, rovnaké spoločenské postavenie, z ktorého sa vyvíja zdravé sebavedomie, povedomie pospolitosti a potreba súdržnosti i vzájomnej pomoci. Tento proces sa dovíši, keď si jednotlivé banícke rodiny domčeky odkúpia do trvalého vlastníctva, čo bude znamenať koniec fluktuácie v sídlisku a po administratívnom spojení sídliska s dedinami aj postupnú likvidáciu antagonizmu medzi nimi.

Je samozrejmé, že tu uvedené opisy niekoľkých konkrétnych bytových interiérov nevyčerpávajú úplne obraz bývania na baníckom sídlisku v Lehote pod Vtáčnikom. Vo všetkých ostatných bytoch tohto sídliska (z ktorých preskúmaných bolo spolu 40) sú ešte ďalšie doklady individuálneho náhľadu a vkusu na vybavenie, zariadenie bytu a na bývanie vôbec, ktoré sú zároveň aj ďalšími dokladmi pôvodu a kultúrnej úrovne, či generačnej príslušnosti obyvateľov a ktoré by pomohli závery spresniť. Jednako i tento opis aspoň čiastočne objasňuje otázku, ako sa u nás vytvára nová robotnícka bytová kultúra, ako prebieha civilizačný proces v tomto úseku života robotníkov. Z týchto údajov nemožno, pravda, vyvodzovať definitívne a širšie závery. Bude treba ešte mnoho výskumov nielen v ďalších baníckych sídliskách na hornej Nitre, ale aj vo viacerých robotníckych sídliskách na Slovensku vôbec. Na základe tu uvedených dokladov a opisov možno však už teraz konštatovať, že mladá a stredná generácia baníkov na tomto sídlisku a pravdepodobne i na iných sídliskách tohto typu reprezentuje sa pomerne vyspelou bytovou kultúrou, ktorá značne predstihuje úroveň roľníckeho bývania na dedinách. Ako špeciickú črtu treba osobitne pripomenúť veľký zmysel, ba záľubu mladých baníkov pre moderné technické vybavenie bytu. Naproti tomu staršia generácia má interiéry nemoderné a jednoduchšie, s viacerými dokladmi prežitkov starého spôsobu bývania.

ZUSAMMENFASSUNG

Im Zuge der Entfaltung der Industrialisierung und damit auch des Bergbaus in der Slowakei wurden bei den Industrie- und Bergbauunternehmen viele Arbeitersiedlungen errichtet, die verschiedenartig angelegt und gelöst wurden und die den Werkträgern verschiedener und mannigfaltiger Provenienz, Kulturstufe und Arbeitseinteilung dienen sollten. Daraus ergibt sich die Frage, wie sich die Werkträgern das Wohnen in diesen Siedlungen einrichten, wie sich hier die Arbeiterwohnkultur entwickelt und herausbildet. Ähnlich handelt es sich auch in diesem Beitrag um einen Versuch, die Wohnungsfrage der Arbeiter in der kleinen Bergbausiedlung Lehota pod Vtáčnikom im Areal der Lignitbergwerke von Nováky (Bezirk Prievidza) zu erörtern. Das Spezifische einer Untersuchung des Wohnens von Arbeitern und Bergleuten in Siedlungen liegt vor allem darin, daß die Bewohner dieser Wohnungen weder über den Bau der Siedlung entschieden noch daran mitarbeiteten, keinen Einfluß auf die Wahl des Baumaterials noch auf den Grundriß oder die übrigen Dispositionen der Wohnung ausübten, was gerade bei den traditionellen individuellen Arbeiterbauten auf dem Dorf so typisch ist. Gewöhnlich spielt sich der Vorgang so ab, daß der neue Bewohner der Siedlung eine fertige und meist typisierte Einheit zum Bewohnen erhält, die er sich dann selbst verbessert, deren technische Ausrüstung er mit seinen eigenen Möbeln ergänzt, und die er nach seinem Geschmack einrichtet, selbständig und seinen eigenen Vorstellungen folgend ausgestaltet; er bestimmt die Zirkulation des Lebens in der Wohnung, mit einem Wort — er macht sie wohnlich. Beachtenswert ist dabei der Umstand, daß die neuen Bewohner der Siedlung bei der Ausgestaltung des Interieurs der Wohnung nicht durch die traditionellen Dispositionen des dörflichen Bauernhauses gebunden sind, weder durch die Möbel noch durch das gesamte Pulsieren oder die Kommunikation, die sich aus der landwirtschaftlichen Arbeit und seiner Lebensart ergibt. Die neuen Bewohner der Siedlungen können also die Wohnungen mit modernen und fabriksneuen Möbeln einrichten und mit modernen technischen Errungenschaften, konkret mit elektrischen Haushaltgeräten, ausrüsten. Dabei kann hier die eigene Vorstellung und der persönliche Geschmack in Bezug auf zweckentsprechendes und schönes Wohnen zur Geltung kommen. Allerdings entsteht auch hier die Frage, ob und was von den traditionellen Gegenständen aus dem ursprünglichen nicht-Arbeiter-Milieu in die neue Wohnung gebracht wird — Teile des Interieurs, Ausgestaltung der Wohnung, traditionsgebundene Gewohnheiten.

Es ist selbstverständlich, daß diese Entwicklung in keiner einzigen Siedlung linear gleichartig und ebenmäßig verlief, weil sich die vielen Faktoren, die sie komplizierten, überall progressiv oder retardierend auswirkten.

Was die technische Ausrüstung und die räumlichen Dispositionen anbelangt, kann man die Bergbausiedlung in Lehota pod Vtáčnikom als eine gewisse Übergangslösung zwischen den Zinshäusern, den sogen. Mehrwohnungsbauten, und den individuellen dörflichen Bauern- und Arbeiterhäusern ansehen. Die Siedlung ist aus gleichartigen (vorwiegend typisierten) Häuschen erbaut, deren Dispositionen und grundlegende Ausrüstung gegeben waren. Die Anknüpfung an die Dorfhäuser liegt darin, daß jedes Haus sein eigenes Zubehör hat, Garten, Hof und darin einen kleinen Trakt mit Wirtschaftsgebäuden. Gerade diese Dispositionen ermöglichen es, an die dörfliche Art des individuellen Wohnens anzuknüpfen und sie mehr oder minder fortzusetzen. Sie ermöglichten weiters auch Nutz- und Rekreationsarbeiten außerhalb der Arbeitszeit, welche letztere dem Arbeitsverhältnis entspringt, ja in manchen Fällen sogar verschiedenartige Stufen einer zweiten Beschäftigung, vom Gartenbau bis zur Bestrebung, in der Produktion von Feldfrüchten selbstgenügsam zu sein.

Zu den Faktoren, die die Konsolidierung der Wohnverhältnisse in dieser Siedlung verlangsamten, gehörte vor allem die große anfängliche Fluktuation der Bewohner. Viele der ersten Bewohner blieben nur verhältnismäßig kurze Zeit und hatten nicht die Absicht, hier dauernd Fuß zu fassen, natürlich auch wegen der im Ganzen nicht entsprechenden Qualität der Wohnungen.

Ähnlich wirkten sich auch weitere Umstände aus: die Unterschiede im Alter der Kolonisten und das sich daraus ergebende Generationenproblem, die verschiedenen Berufe, aus denen sie in den Bergbau kamen, ihr verschiedenartiger Ursprung (Slowakei, Ungarn, Rumänien, Bulgarien) und ihre verschiedene nationale Zugehörigkeit (Slowaken, Ungarn, Zigeuner), weiters machten sich Unterschiede in der Weltanschauung und in der Ideologie, wie auch große Verschiedenheiten im kulturellen Niveau und in der politischen Reife bemerkbar. Zuzufolge aller dieser Umstände bildeten die ersten Bewohner dieser Bergwerksiedlung eine bunte und heterogene Gesellschaft, die außerdem noch in Widerspruch zu den Kollektiven der beiden

benachbarten Bauerndörfer stand. Demgegenüber gab es folgende Konsolidierungsfaktoren: die gemeinsame Arbeit im Bergwerk, die langsam ein einheitliches Kollektiv von Bergknappen mit gemeinsamen Arbeitsverhältnissen schafft, gleiche wirtschaftliche Interessen, die gleiche gesellschaftliche Stellung, aus der sich ein gesundes Selbstbewußtsein, das Gefühl der Zusammengehörigkeit und die Notwendigkeit des Zusammenhaltens und der gegenseitigen Hilfe entwickelt. Dieser Prozeß gipfelt in der Tatsache, daß sich die einzelnen Bergarbeiterfamilien die Häuschen zu dauerndem Besitz kaufen, was das Ende der Fluktuation in der Siedlung bedeutet und nach dem administrativen Zusammenschluß der Siedlung mit den Dörfern auch ein sukzessives Liquidieren des gegenseitigen Antagonismus.

* Natürlich erschöpfen die hier angeführten Beschreibungen einiger konkreter Wohnungsinterieurs das Bild des Wohnens in der Bergbausiedlung in Lehota pod Vtáčnikom nicht vollkommen. In allen anderen Wohnungen dieser Siedlung (von denen insgesamt 40 untersucht wurden) gibt es weitere Beweise für die persönliche Auffassung und den Geschmack der Ausgestaltung, der Wohnungseinrichtung und für das Wohnen überhaupt, die zugleich auch weitere Beweise für den Ursprung, das Kulturniveau und die Generationszugehörigkeit der Bewohner sind und die mithelfen könnten, die Schlußfolgerungen zu präzisieren. Trotzdem erhellt auch diese Beschreibung wenigstens teilweise die Frage, wie bei uns eine neue Arbeiterwohnkultur entsteht, wie der Zivilisierungsprozeß auf diesem Abschnitt des Lebens der Arbeiter verläuft. Aus diesen Angaben kann man natürlich keine definitiven und breiteren Schlüsse ziehen. Dazu werden noch viele Untersuchungen in weiteren Bergbausiedlungen nicht nur an der oberen Nitra sondern auch in vielen Arbeitersiedlungen in der Slowakei überhaupt nötig sein. Auf Grund der hier angeführten Dokumente und Beschreibungen kann man aber schon jetzt konstatieren, daß die junge und mittlere Generation der Bergknappen in dieser Siedlung und wahrscheinlich auch in den Siedlungen ähnlichen Typs in der ganzen Slowakei eine verhältnismäßig hohe Wohnkultur präsentiert, die das Niveau des bäuerlichen Wohnens in den Dörfern weit übertrifft. Als spezifischen Zug muß man besonders den Sinn, ja die Vorliebe der jungen Bergarbeiter für eine moderne technische Ausrüstung der Wohnung hervorheben. Demgegenüber sind die Interieurs der älteren Generation unmodern und einfacher und zeigen viele Überreste der alten Art des Wohnens.

Ján Mjartan

СЛОВАЦКАЯ ЭТНОГРАФИЯ

Журнал Словацкой Академии Наук

Год издани . XII, 1964, № 4

Издается четыре раза в год

Издательство Словацкой Академии Наук

Редакторы д-р Божена Филова и Вера Носáллова

Адрес редакции Братислава, Клеменсова 27

SLOWAKISCHE VOLKSKUNDE

Zeitschrift der Slowakischen Akademie der Wissenschaften

Jahrgang XII, 1964, Nr. 4. Erscheint viermal im Jahre

Herausgegeben vom Verlag der Slowakischen Akademie der Wissenschaften

Redakteure Dr. Božena Filová und Viera Nosáľová

Redaktion Bratislava, Klemensova 27

SLOVAK ETHNOGRAPHY

Journal of the Slovak Academy of Sciences

Volume XII, 1964, No 4.

Published quarterly by the Slovak Academy of Sciences

Managing Editors Dr. Božena Filová and Viera Nosáľová

Editor Bratislava, Klemensova 27, Czechoslovakia

L'ETHNOGRAPHIE SLOVAQUE

revue de l'Académie slovaque des sciences

Anné XII, 1964, No 4. Paraît quatre fois par an

Aux Editions de l'Académie slovaque des sciences

Rédacteurs: dr. Božena Filová et Viera Nosáľová

Rédaction Bratislava, Klemensova 27

SLOVENSKÝ NÁRODOPIS

Casopis Slovenskej akadémie vied

Ročník XII, 1964, číslo 4. Vychádza štyri razy do roka

Vydáva Vydavateľstvo Slovenskej akadémie vied

Hlavná redaktorka dr. Božena Filová

Výkonná redaktorka prom. hist. Viera Nosáľová

Redakčná rada: doc. dr. Rudolf Bednárík, dr. Soňa Burlasová, prom. hist. Emília Horváthová, dr. Soňa Kovačevičová, dr. Michal Markuš, prof. dr. Andrej Melicherčík, dr. Ján Mjartan, doc. dr. Ján Podolák

Redaktorka časopisu Klára Vloššáková

Technický redaktor Ondrej Betko

Redakcia: Bratislava, Klemensova 27

Vytlačili Tlačiarne Slovenského národného povstania, n. p., Martin

Jednotlivé číslo Kčs 13,50, celoročné predplatné Kčs 54,—

Výmer PIO 2385/49-III/2 — V-06*41364

Rozširuje Poštová novinová služba, objednávky a predplatné prijíma PNS — ústredná expedícia tlače, administrácia odbornej tlače, Gottwaldovo nám. 48, Bratislava. Možno objednať aj na každej pošte alebo u doručovateľa. Objednávky do zahraničia vybavuje PNS — ústredná expedícia tlače, Bratislava, Gottwaldovo nám. 48/VII.

© by Vydavateľstvo Slovenskej akadémie vied 1964